

Emmanuel Gontcho

Dessiner le logo Ubuntu avec

InkScape



Kinshasa, novembre 2008

Dessiner le logo Ubuntu avec Inkscape

Emmanuel Gontcho
gontcho@gmail.com

Niveau : débutant

Ce document a été réalisé entièrement avec des logiciels libres :

- OpenOffice.org Writer 2.2
- Gnome-screenshot
- Inkscape 0.45
- Ubuntu 7.04

Copyright (c) 2008 Emmanuel Gontcho.

Permission is granted to copy, distribute and/or modify this document under the terms of the GNU Free Documentation License, Version 1.3 or any later version published by the Free Software Foundation; with no Invariant Sections, no Front-Cover Texts, and no Back-Cover Texts.

A copy of the license is included in the section entitled "GNU Free Documentation License".

InkScape est un logiciel d'illustration vectoriel qui a de l'avenir. Ce petit tutoriel, très simple mais très détaillé, pourra illustrer comment avec peu d'outils on peut réaliser des trucs intéressants. J'utilise ici la version 0.45 disponible dans les dépôts Feisty Fawn d'Ubuntu.

Pour commencer, ouvrir InkScape. Par défaut, une feuille vide se présente avec un zoom à 35%¹.

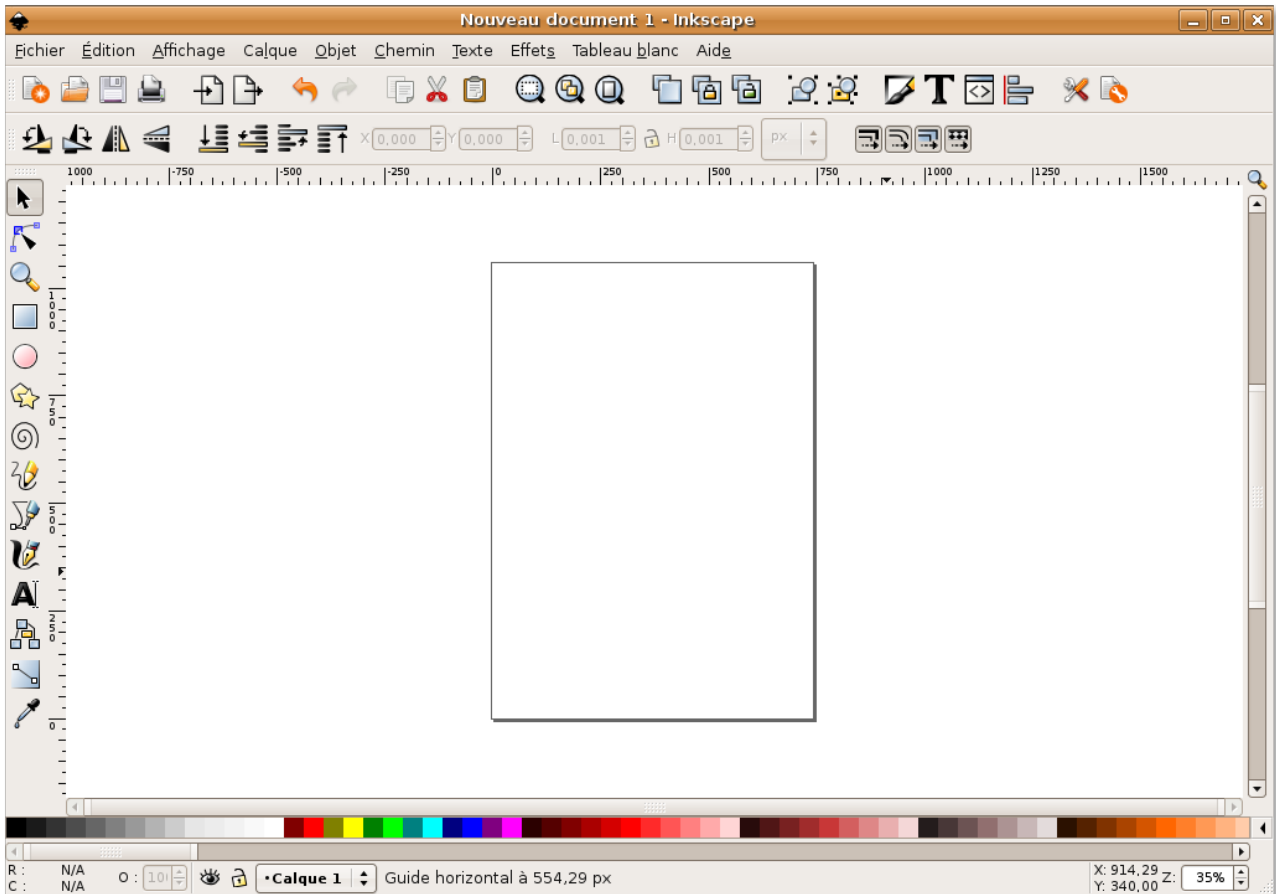

Nous allons modifier cette valeur et agrandir la vue à 100% dans la zone de texte au coin inférieur droit de la fenêtre InkScape.

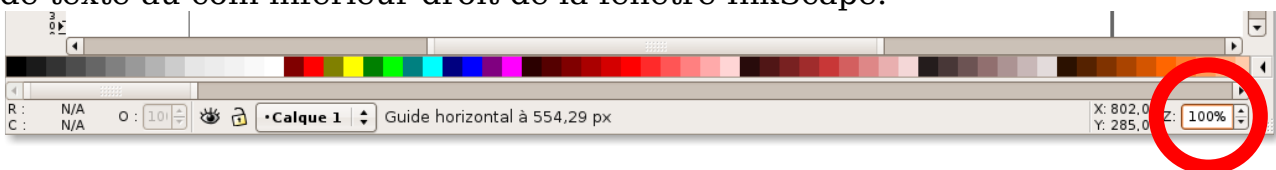

Comme d'habitude, nous allons enregistrer notre document sous le nom « Logo Ubuntu.svg ».

Par défaut, l'unité des règles est le pixel. Nous allons la changer en millimètre. Pour cela, allez dans le menu Fichier→Propriétés du document. Sous l'onglet « Page », définir pour le champ « Unités par défaut » la valeur « mm » (pour millimètre). Fermer la boîte de dialogue (pas de validation nécessaire).

¹ La résolution de mon écran est de 1024 * 768 pixels

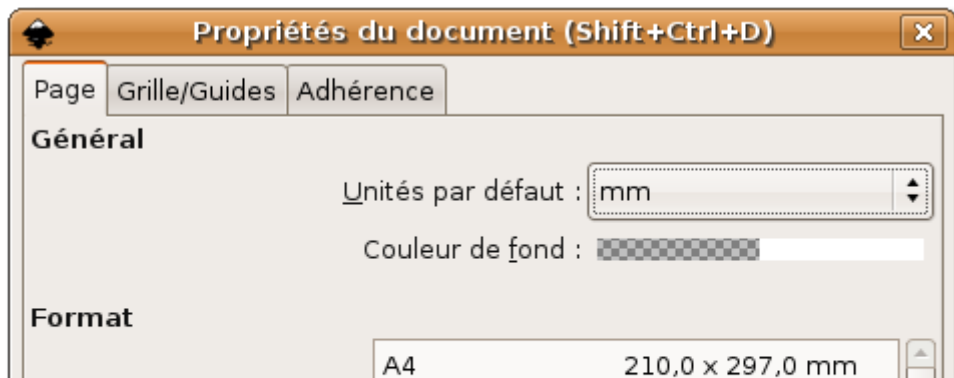

Nous allons insérer deux guides qui seront le centre du logo. Premièrement le guide vertical. Il faut cliquer sur la règle verticale, qui se trouve à gauche de la fenêtre, et glisser jusque sur la feuille, à 50mm puis relâcher.

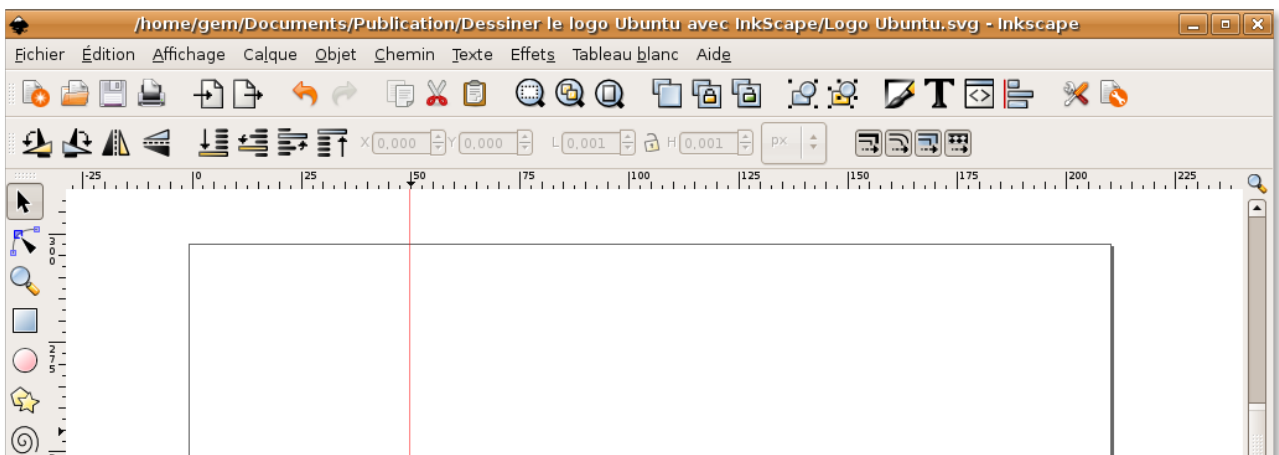

Ensuite, un guide horizontal, à 250mm, à partir de la règle horizontale au dessus de l'espace de travail.

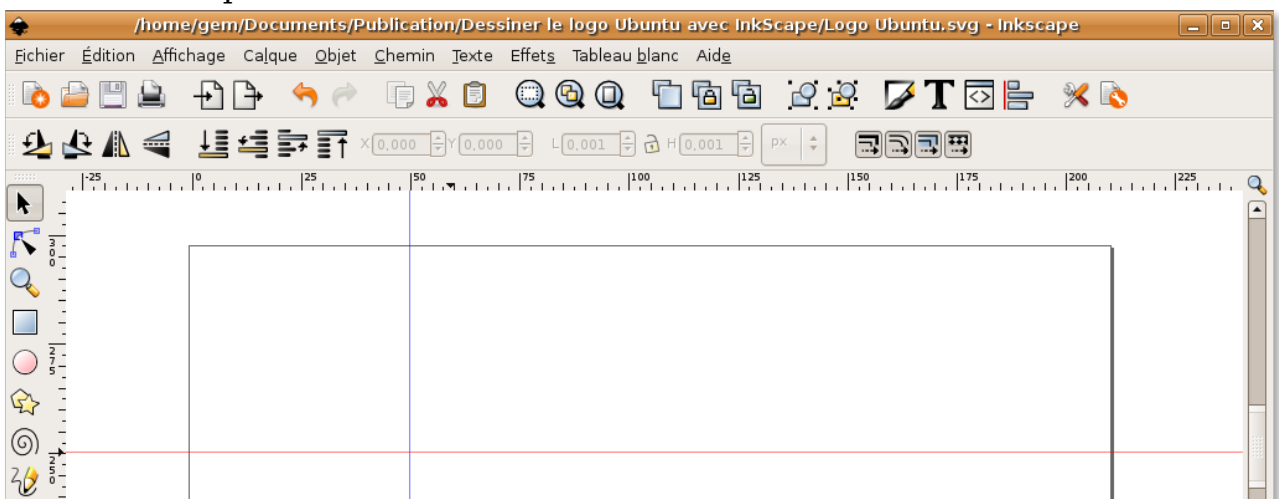

Un troisième guide, vertical, à 65mm. Un quatrième, vertical aussi à 35mm.

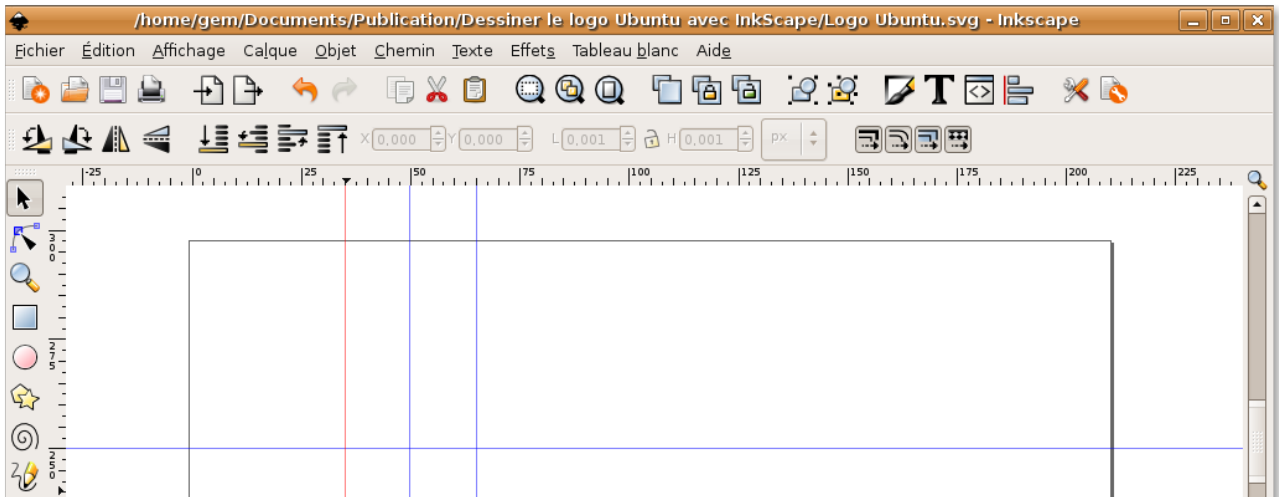

Deux autres guides horizontaux à 265 et 235 mm.

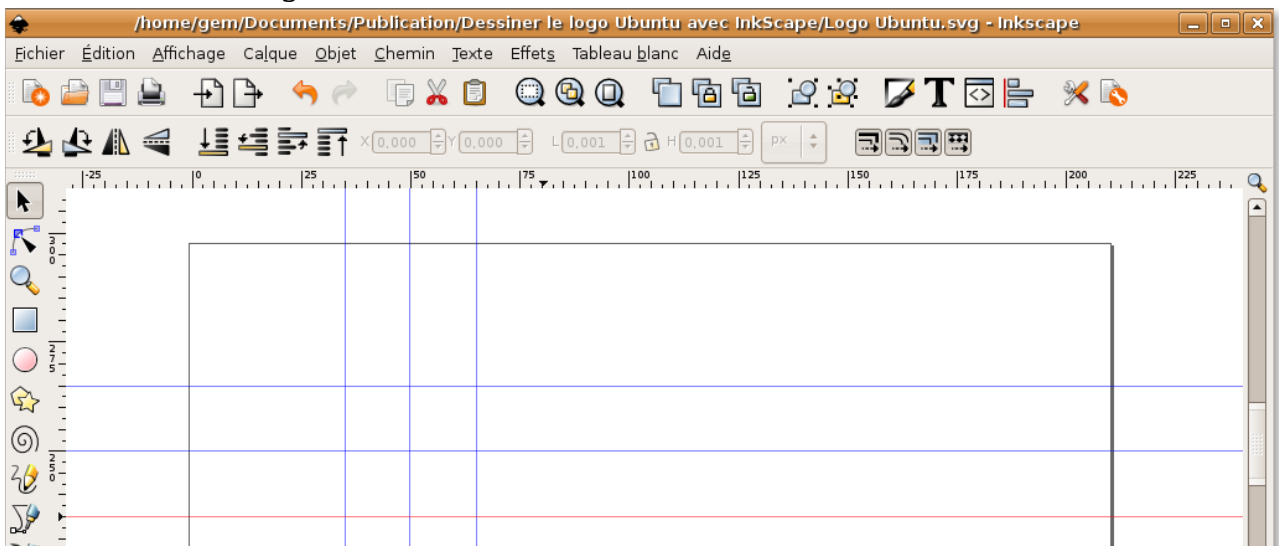

Il faut maintenant insérer un cercle à l'intersection des deux premiers guides que nous avons insérés. Les couleurs de remplissage et de contour ne sont pas encore très importantes pour l'instant. Nous les réglerons plus tard. Pour insérer un cercle, prendre l'outil cercle dans la boîte à outil à gauche de la fenêtre.



Puis cliquer et maintenir le bouton de la souris appuyé à l'intersection des deux premiers guides. Ensuite, maintenir appuyés les touches du clavier « Shift »² et « Ctrl »³. Maintenant déplacer la souris de manière que la bordure du cercle touche les guides que nous avons placés récemment.

² Pour que le cercle soit tracé depuis le centre.

³ Pour que le cercle soit parfait.

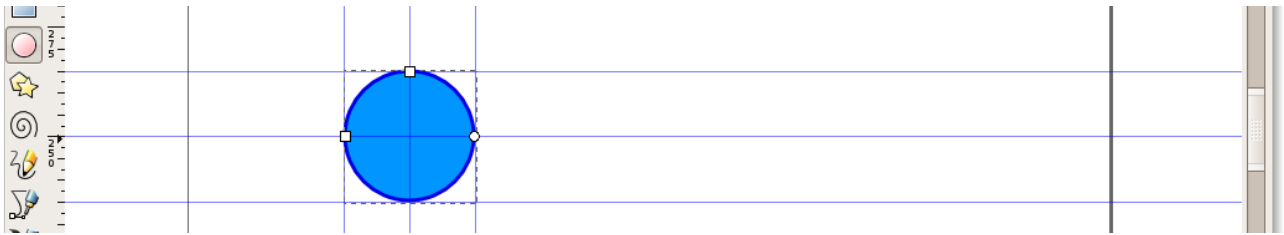

Nous allons placer quatre autres guides pour insérer un autre cercle plus grand que le premier. Deux guides verticaux à 25 et 75mm, deux guides horizontaux à 225 et 275mm.

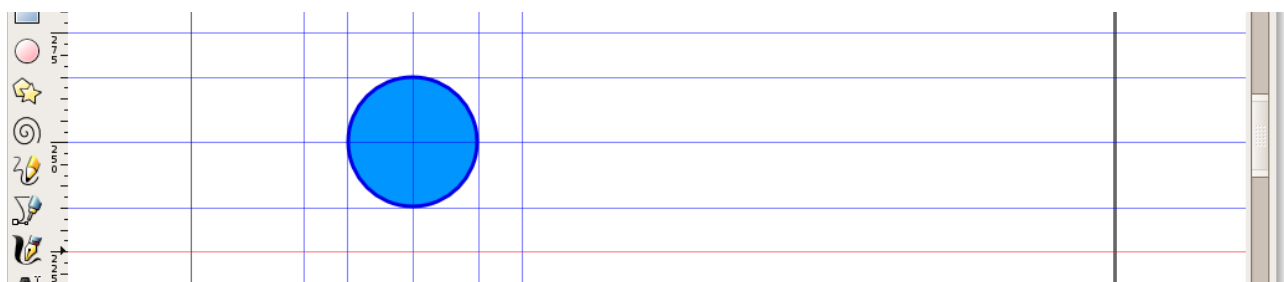
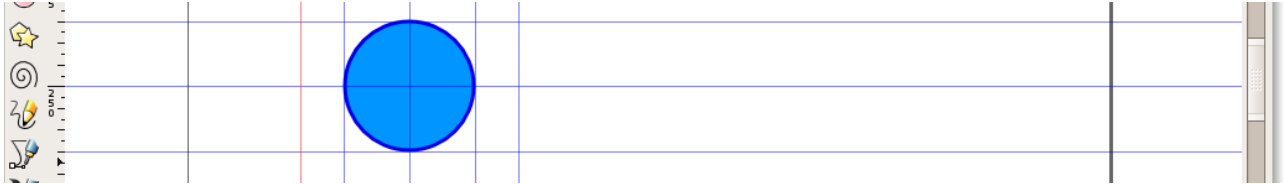

De la même façon que pour le premier, nous allons insérer un autre cercle, dont les limites seront les derniers guides que nous avons insérés.

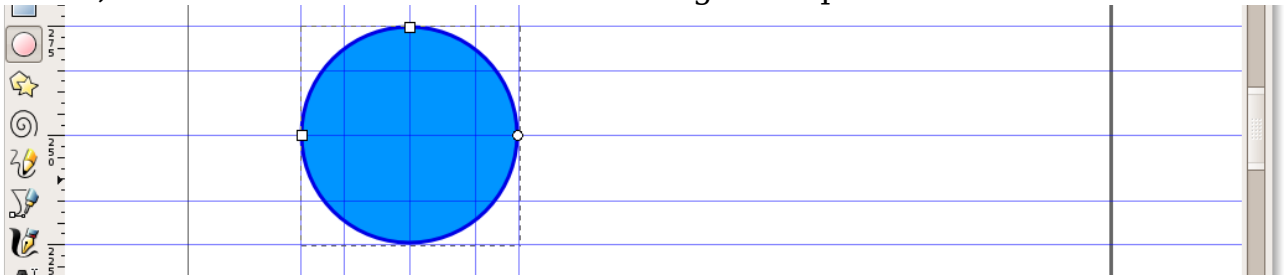

Nous remarquons que le dernier cercle voile le premier. Nous allons l'envoyer en arrière plan. Pour cela, choisir la flèche de sélection dans la boîte à outil et si les points d'insertion n'apparaissent pas sur le cercle visible, ce qui veut dire qu'il n'est pas sélectionné, cliquer une fois dessus.

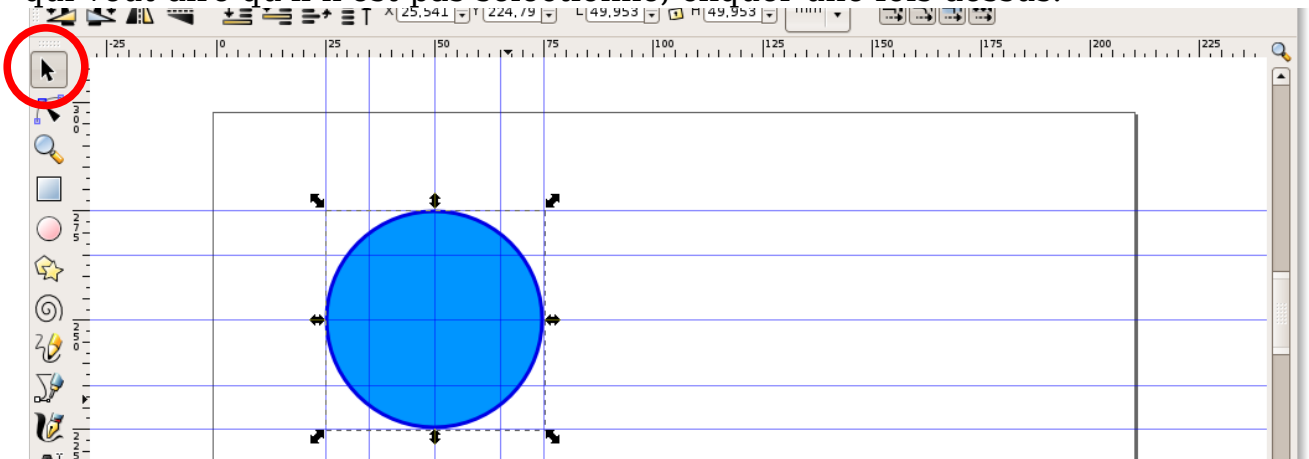

Sur la barre d'outil, cliquer sur le bouton « Descendre la sélection en arrière plan », et le premier cercle apparaît désormais au dessus du dernier.

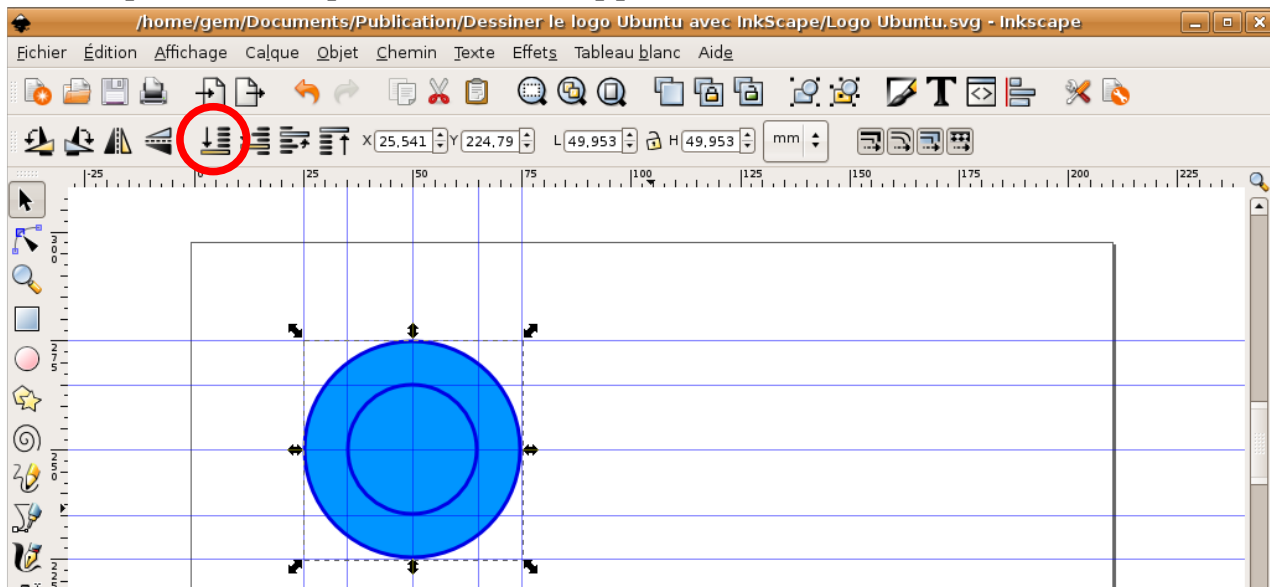

Toujours avec la flèche de sélection active, sélectionner les deux cercles en dessinant un grand élastique qui les englobe⁴. Vous remarquerez autour du petit cercle un carré en pointillé qui indique que l'élément fait partie d'un groupe de sélection.

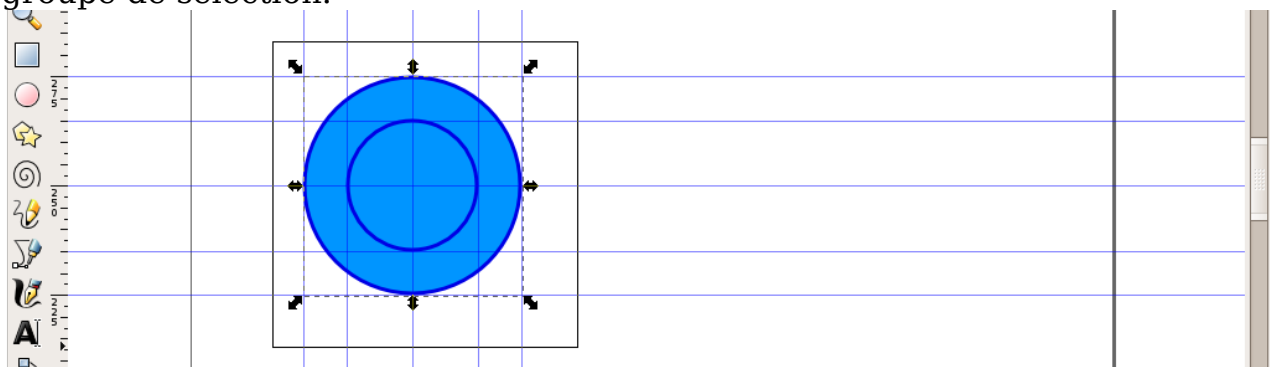

Dans le menu chemin, cliquer sur la commande « Différence ». Il ne nous reste plus qu'un anneau, le petit cercle disparaissant et laissant un orifice dans le grand cercle.

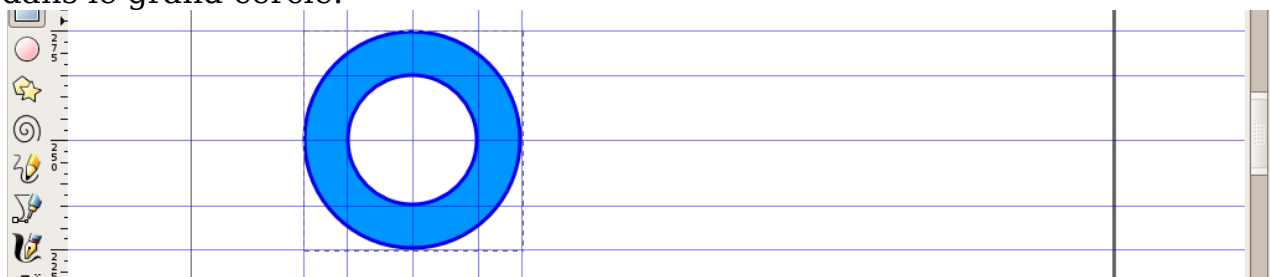

Maintenant nous allons dessiner un rectangle pour lequel nous entrerons les dimensions manuellement. Il faut pour cela prendre l'outil « Rectangle » dans la boîte à outils et dessiner à côté du cercle un rectangle avec des dimensions quelconques.

⁴ Vous pouvez aussi cliquer un à un sur ces éléments en maintenant la touche « Shift » du clavier enfoncé.

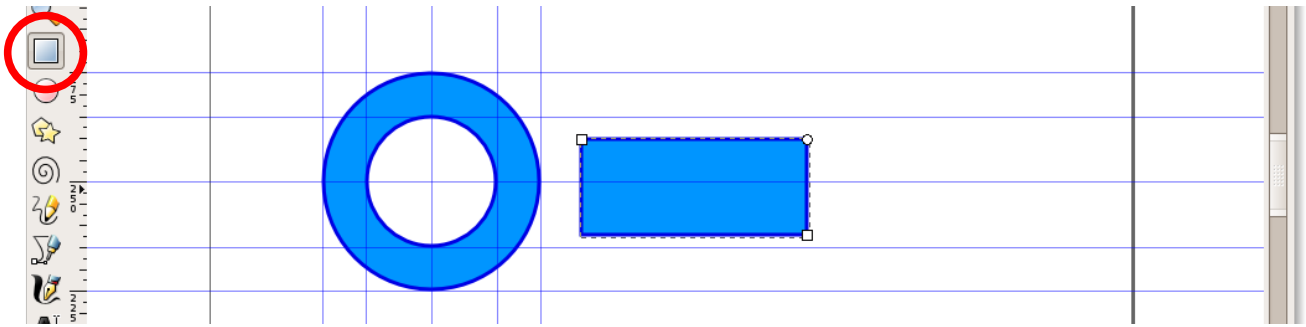

De retour avec la flèche de sélection, nous allons donner les valeurs suivantes respectivement à la hauteur et à la largeur du rectangle : 4mm et 30mm.

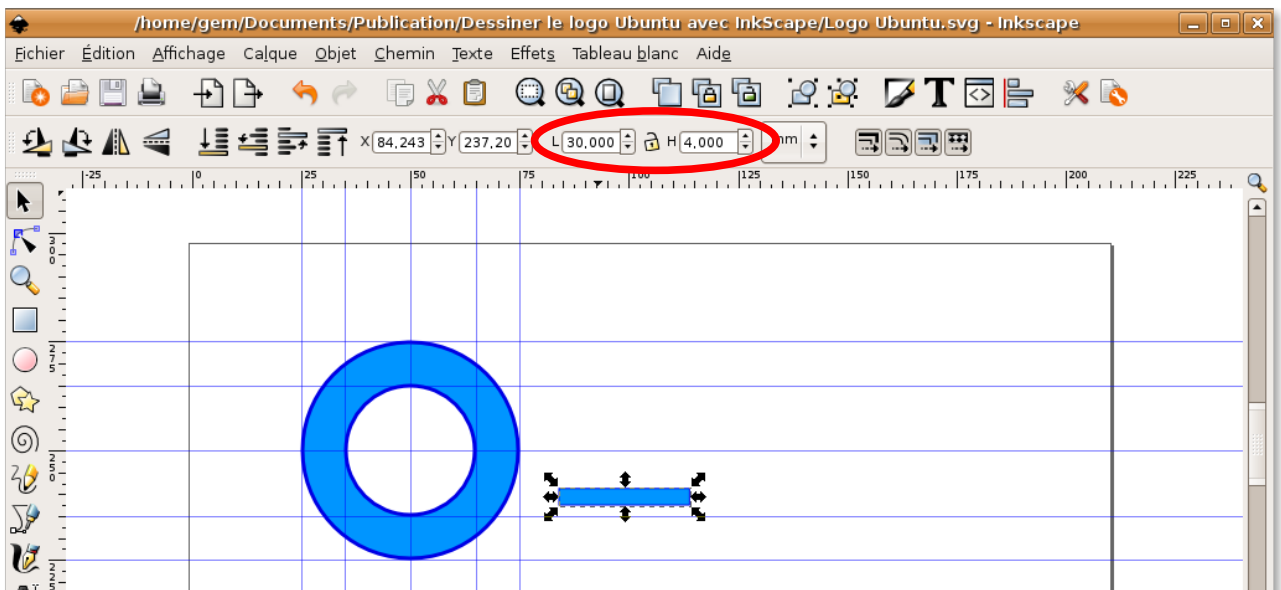

Maintenant nous allons faire un zoom à 300% pour bien placer le nouveau rectangle. Il faut le placer de manière qu'il commence sur le guide vertical central et que le guide horizontal central lui passe au beau milieu.

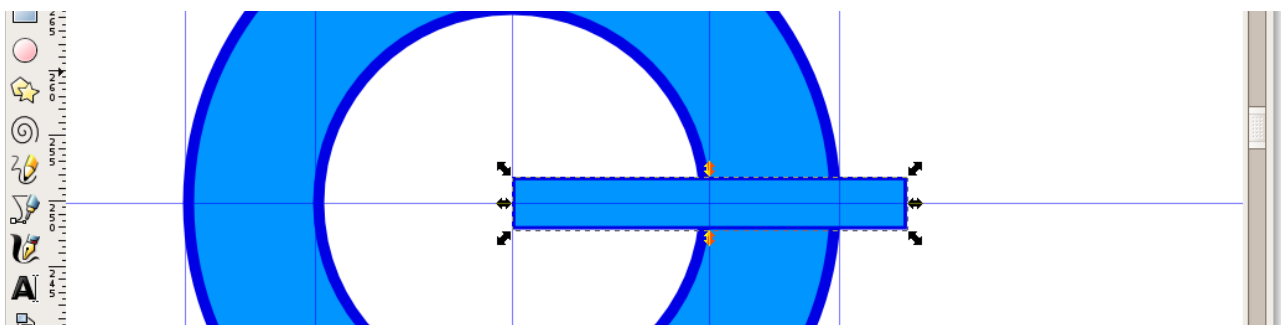

Nous allons maintenant dupliquer le rectangle sélectionné. Ouvrir le menu contextuel avec un clic droit sur le rectangle et cliquer sur la commande « Dupliquer ». On ne remarquera rien sur l'écran.

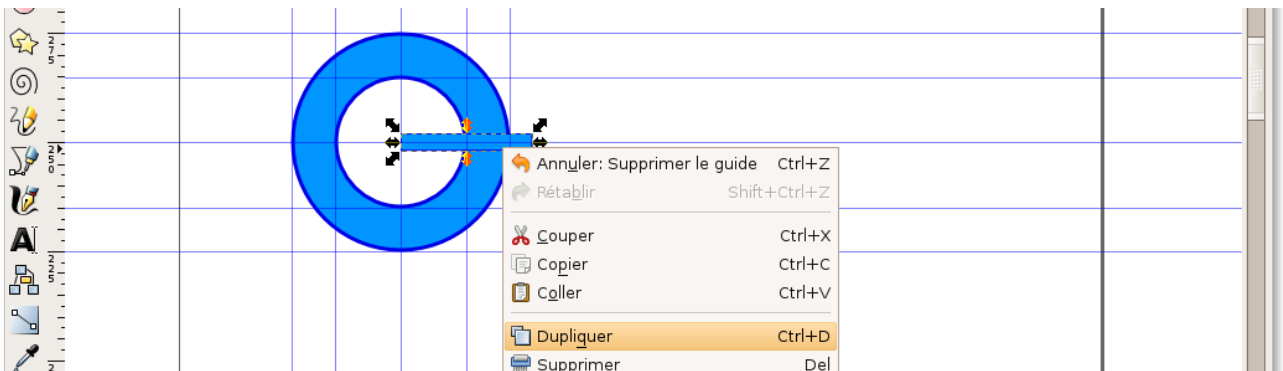

Nous allons procéder à une rotation à 120°. Mais avant, il faut cliquer une fois sur le rectangle qui est déjà sélectionné. Les points d'insertion ont changé de forme, mais ce qui nous intéresse c'est le signe « + » au centre du rectangle qui indique le centre de rotation. Le déplacer au centre du cercle.

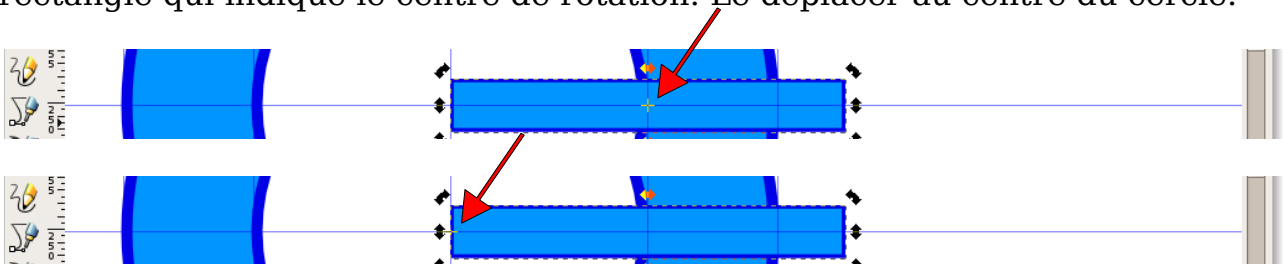

Maintenant cliquer sur la commande « Transformer... » du menu « Objet ». Dans la boîte de dialogue « Transformer » et sous l'onglet « Rotation », saisir la valeur 120 pour l'angle de rotation et l'unité reste bien sûr le degré (deg). Cliquer une fois sur le bouton « Appliquer » et derrière la boîte de dialogue, on peut observer le deuxième rectangle faire une rotation.

Tout en gardant la boîte de dialogue « Transformer » visible, cliquer une fois avec le bouton droit de la souris sur le rectangle que nous venons de tourner et dans le menu contextuel, cliquer sur la commande dupliquer.

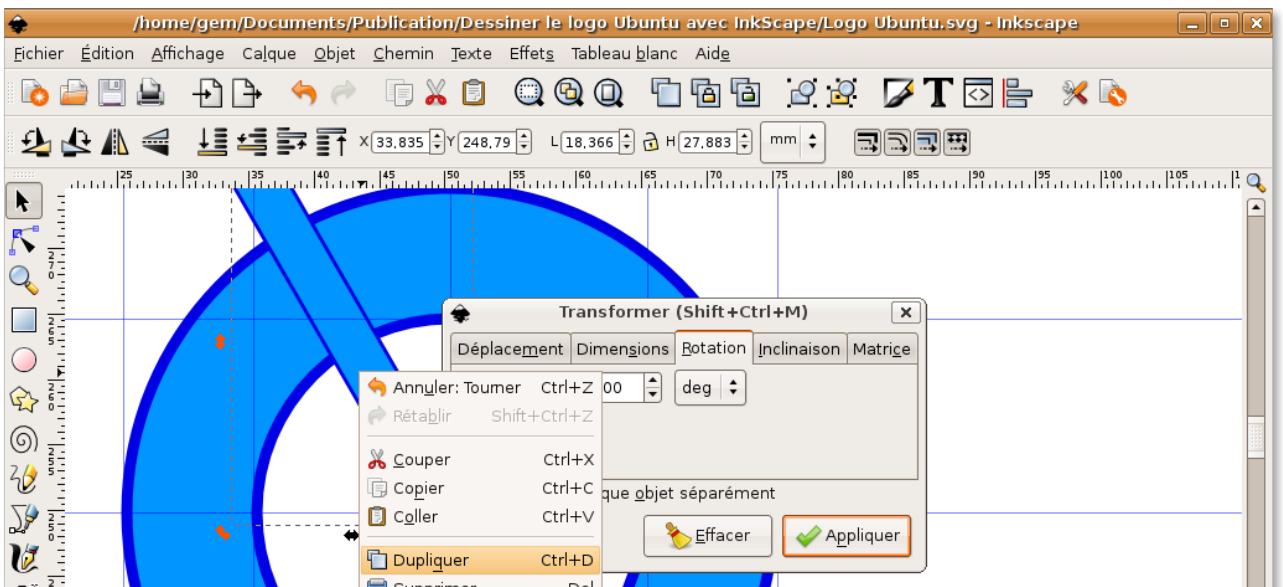

Comme pour la première fois, à part un léger tremblement à l'écran, on ne remarque rien. Nous allons encore tourner ce rectangle là, il suffit de

cliquer une fois de plus sur le bouton « Appliquer » de la boîte de dialogue « Transformer ». Maintenant nous pouvons fermer la boîte de dialogue.

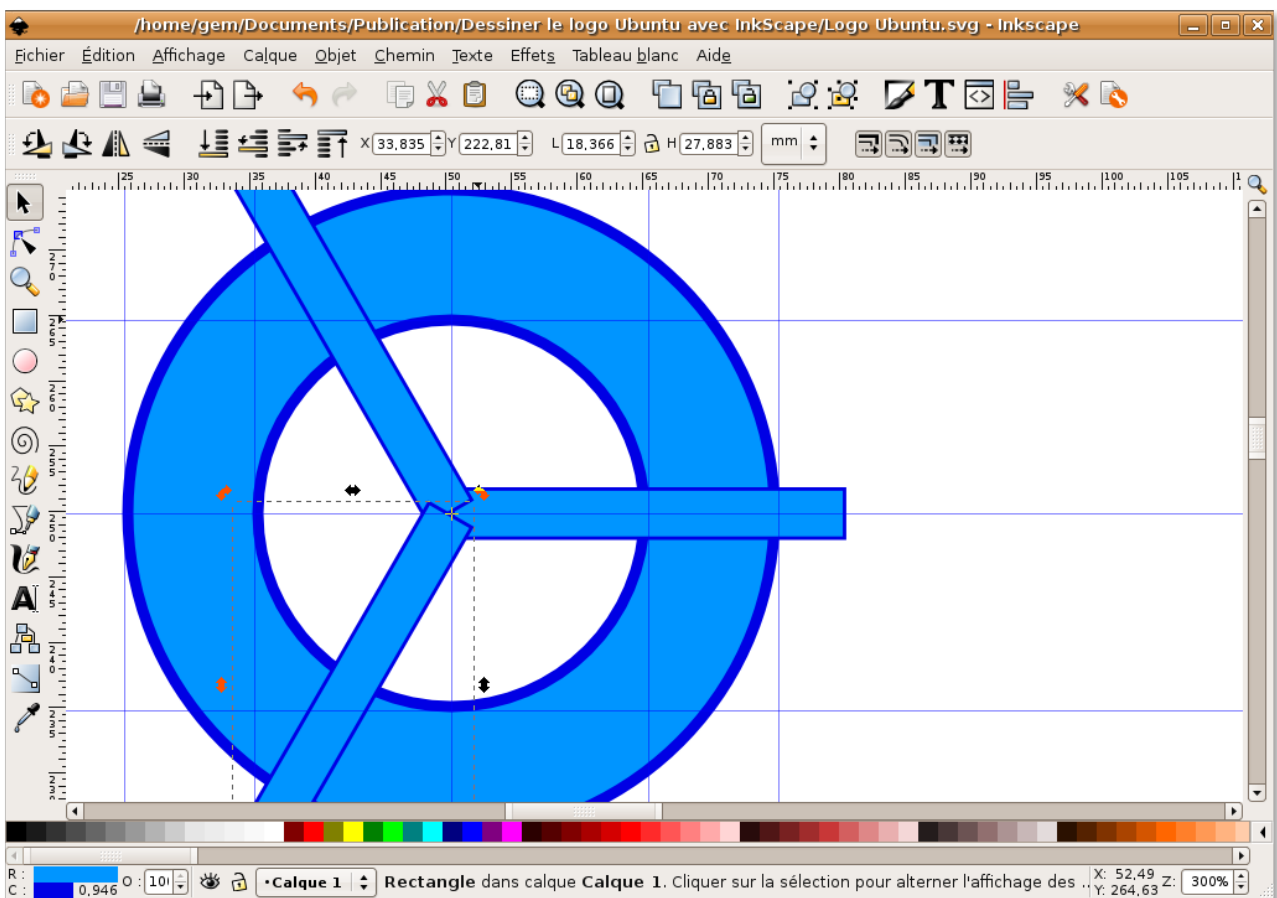

Pendant que le troisième rectangle reste sélectionné, maintenir la touche du clavier « Shift » et cliquer tour à tour sur les deux autres rectangles. Nous allons les rassembler en un seul. Dans le menu chemin, cliquer sur « Union ».

Les trois rectangles s'unissent et ne deviennent qu'un seul objet. Notez qu'unir des éléments est différent de les grouper parce qu'un groupe d'éléments ne crée pas un élément unique. On peut toujours manipuler un élément indépendamment de l'ensemble du groupe.

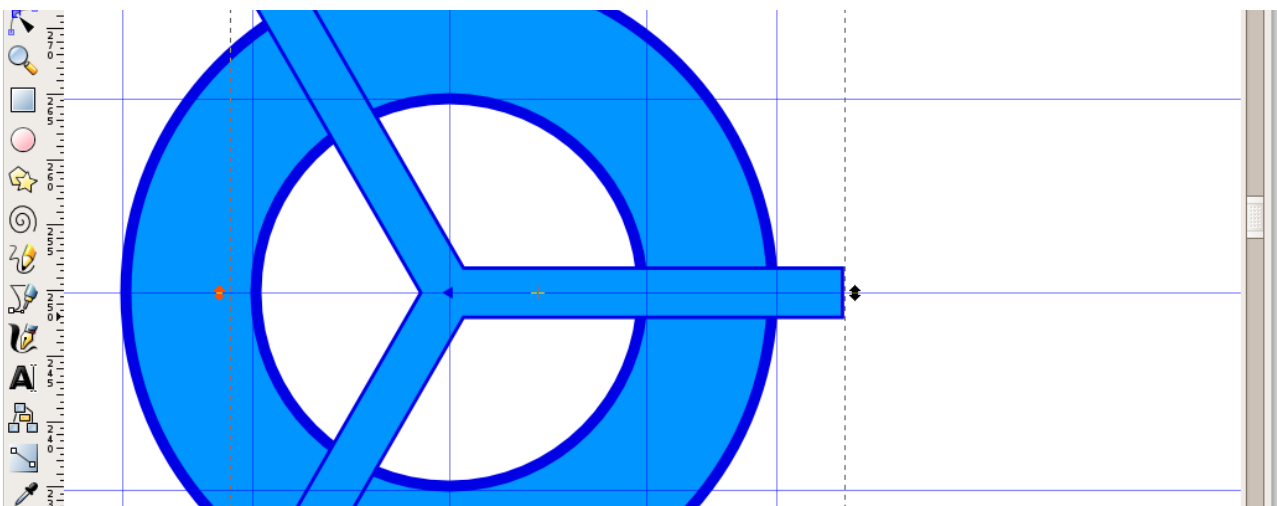

Nous pouvons maintenant refaire un zoom à 100%. Ensuite nous allons sélectionner l'ensemble d'éléments sur la feuille, c'est-à-dire, le cercle en arrière plan et l'union des trois rectangles au premier plan. Nous allons une fois de plus appliquer la fonction « Différence ».

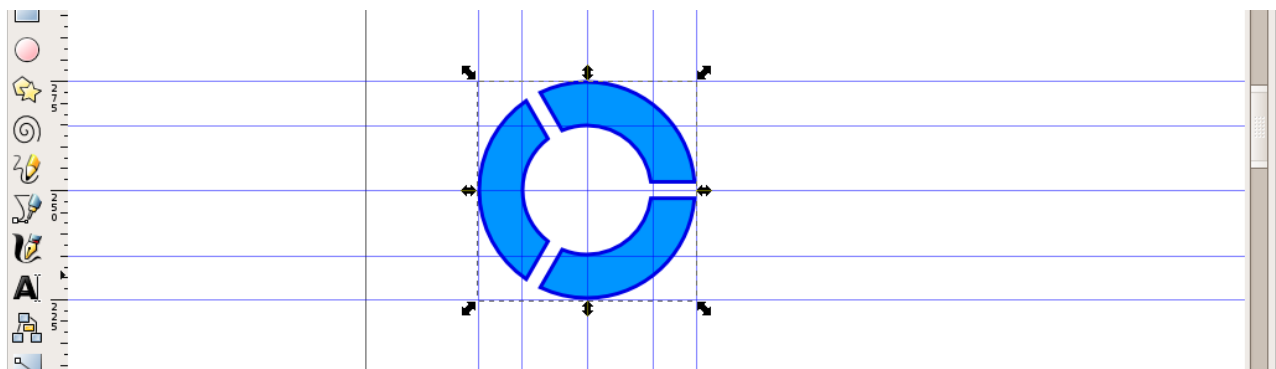

Il faut maintenant placer les têtes pour que le logo prennent définitivement forme. Nous allons pour cela placer un guide vertical à 22,5mm.

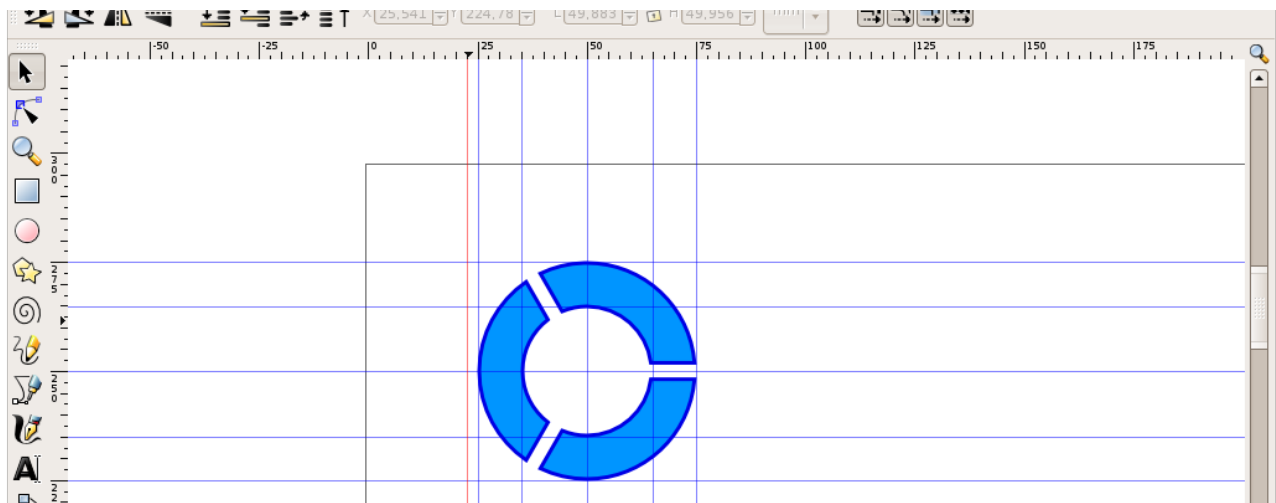

Dessiner un cercle puis définir manuellement ses dimensions, 15mm pour la hauteur et la largeur. Maintenant nous allons placer le nouveau cercle à côté du guide verticale à l'extrême gauche.

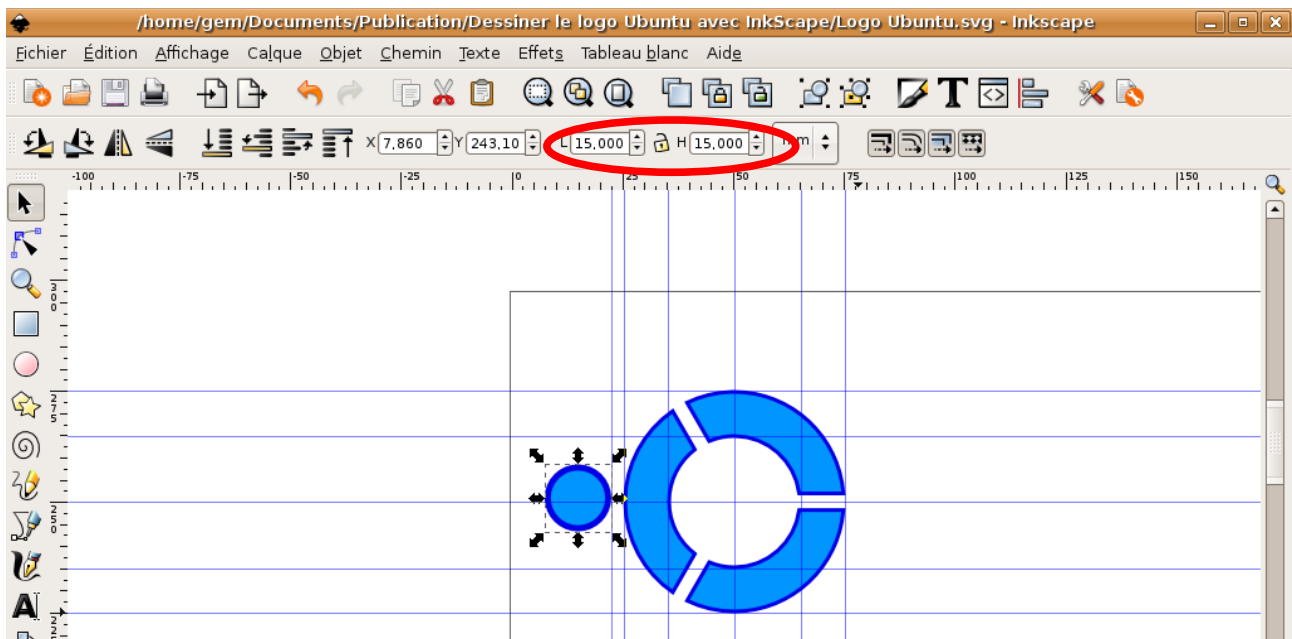

Maintenant, prendre l'outil zoom, et dessiner un rectangle de sélection qui prennent le petit cercle tout entier et une partie du grand cercle afin de mieux le déplacer.

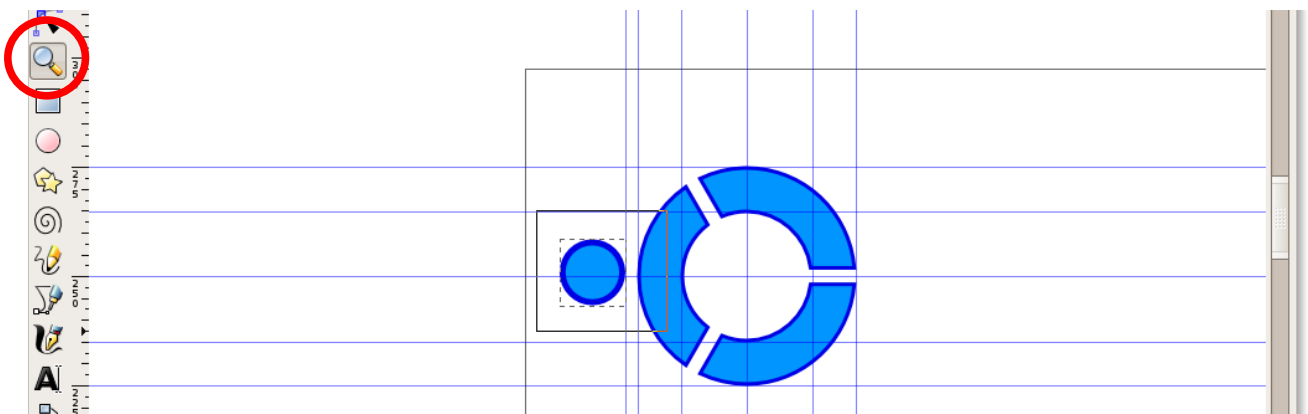

Il faut cette fois déplacer le petit cercle à l'intersection du guide vertical de l'extrême gauche et du guide horizontal au centre. Nous allons pour cela faire un petit calcul.

Le diamètre de notre cercle est de 15mm. Le guide vertical à l'extrême gauche est placé en principe à 22,5, mais la valeur peut être légèrement différente. Pour connaître la vraie valeur, pointez avec la souris ledit guide (il doit prendre la couleur rouge) et sur la barre d'état, la distance à laquelle il est placé sera indiqué (chez moi 22,86).

Nous allons appliquer cette formule :

$$X = \text{distance du guide gauche} - (\text{diamètre du petit cercle} / 2).$$

$$22,86 - (15 / 2) = 15,36$$

C'est la valeur que nous allons saisir pour la distance X du petit cercle.

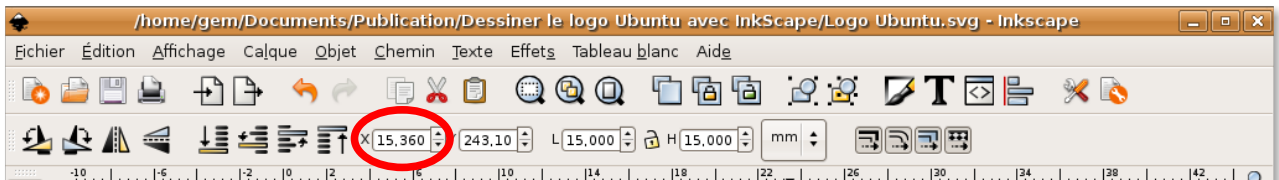

Pour la distance Y, nous allons faire :

$Y = \text{distance du guide central} - (\text{diamètre du petit cercle} / 2)$.

$$249,77 - (15 / 2) = 242,27$$

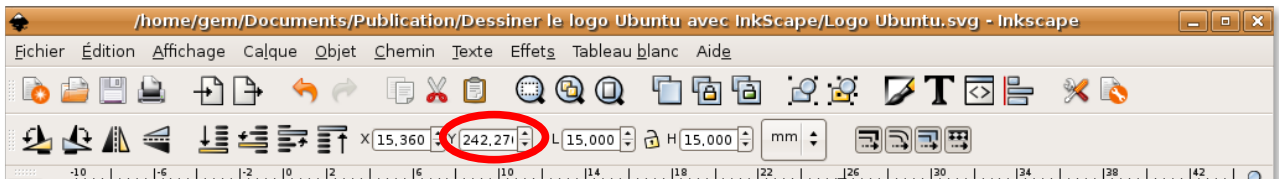

Nous allons dupliquer ce petit cercle. Cliquer dessus avec le bouton droit de la souris et cliquer sur la commande « Dupliquer » du menu contextuel.

Avec l'outil flèche de sélection, sélectionner le petit cercle et cliquer une fois de plus pour faire apparaître les points de rotation.

Déplacer la croix au centre du petit cercle vers le centre du grand cercle.

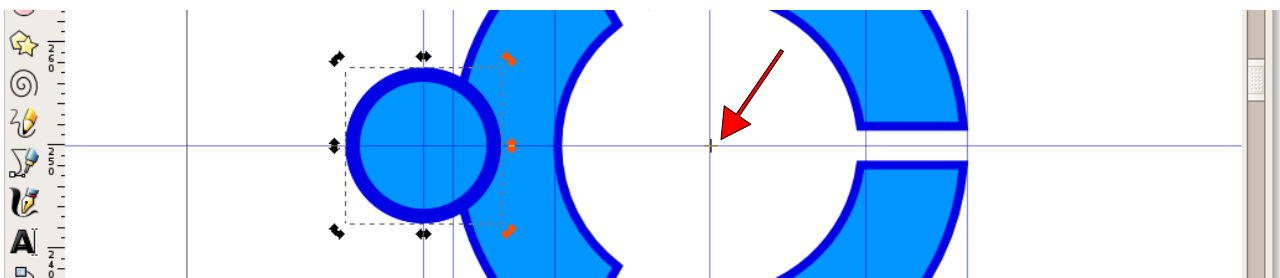
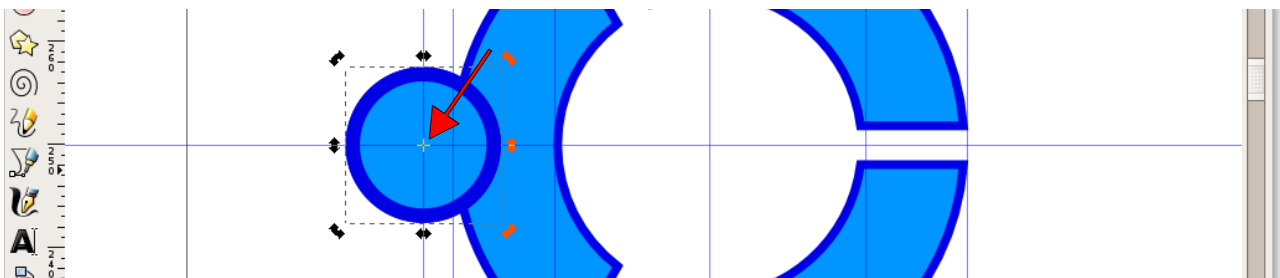

Ensuite, nous allons encore appeler la boîte de dialogue « Transformer » et son onglet « Rotation ». Menu « Objet », commande « Transformer... ». Si l'angle de rotation (120) n'a pas changé, cliquer une fois sur le bouton « Appliquer », sinon modifier cette valeur.

Tout en maintenant la boîte de dialogue visible, dupliquer le nouveau petit cercle et faire de nouveau une rotation à 120°. La boîte de dialogue peut se fermer maintenant.

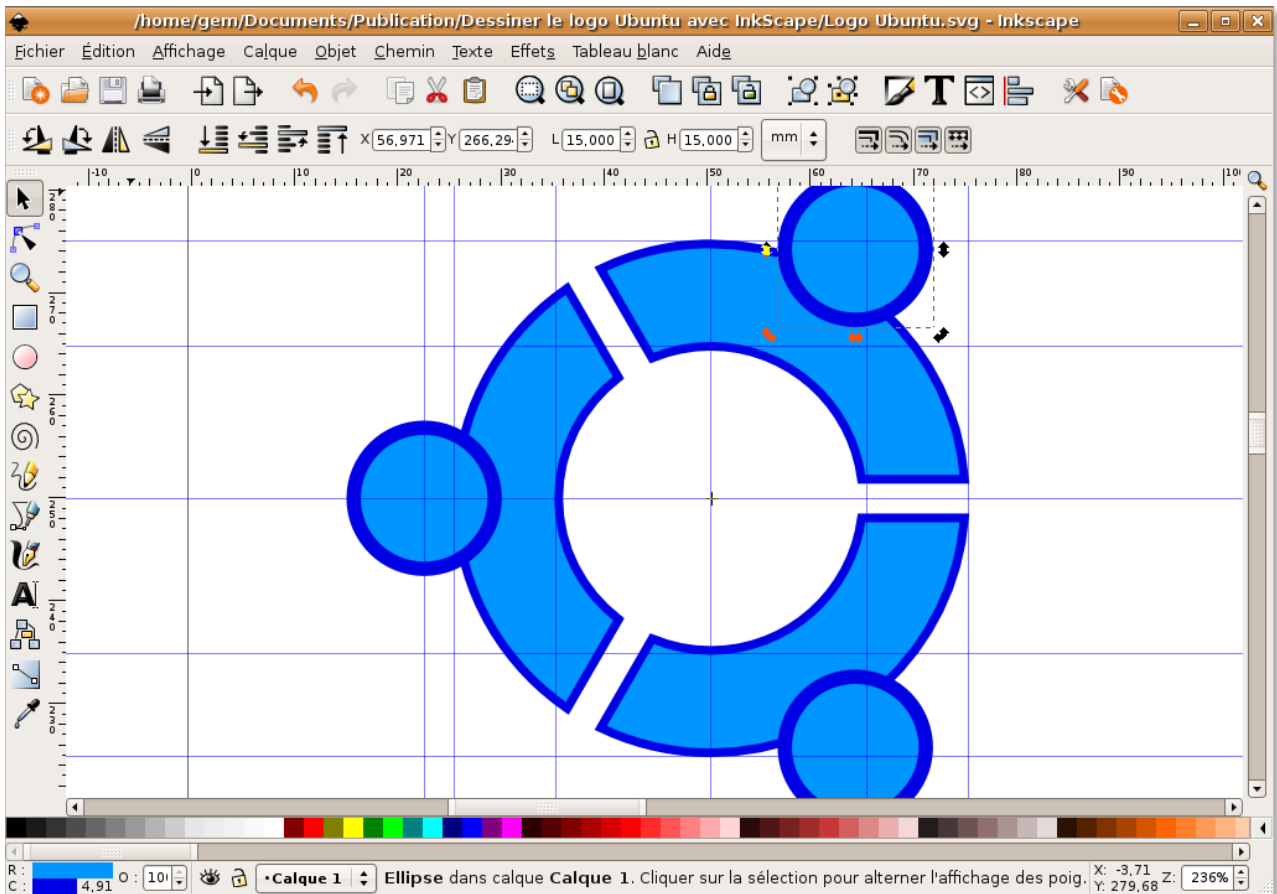

Sélectionner le petit cercle à l'ouest et le dupliquer. Ensuite, sélectionner le cercle dupliqué avec le grand cercle.

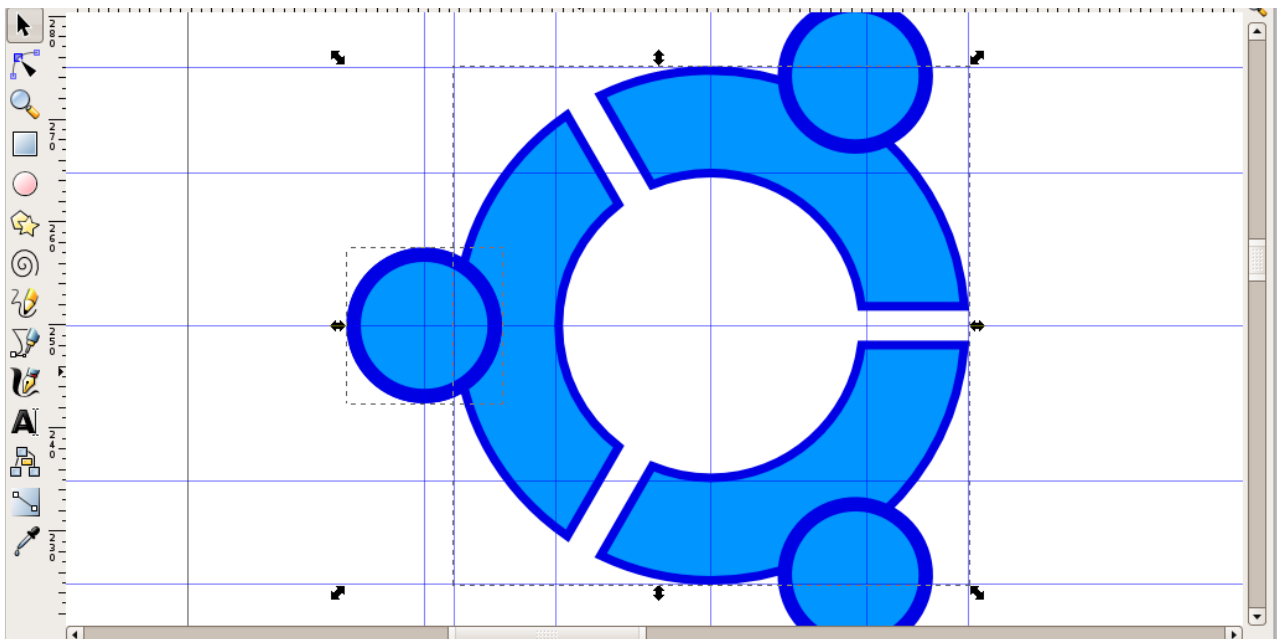

Dans le menu « Chemin », appliquer la commande « Différence ». Vous remarquerez que seul le grand cercle au centre est maintenant sélectionné.

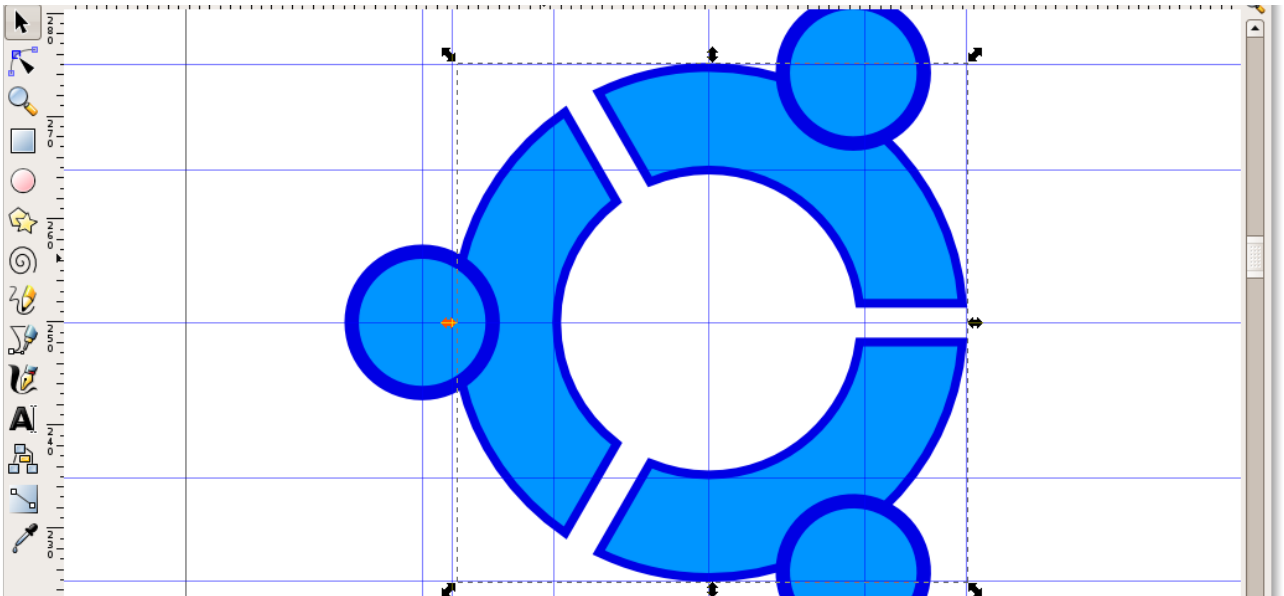

Sélectionner le petit cercle restant à l'ouest et modifier sa hauteur et sa largeur à 12mm.

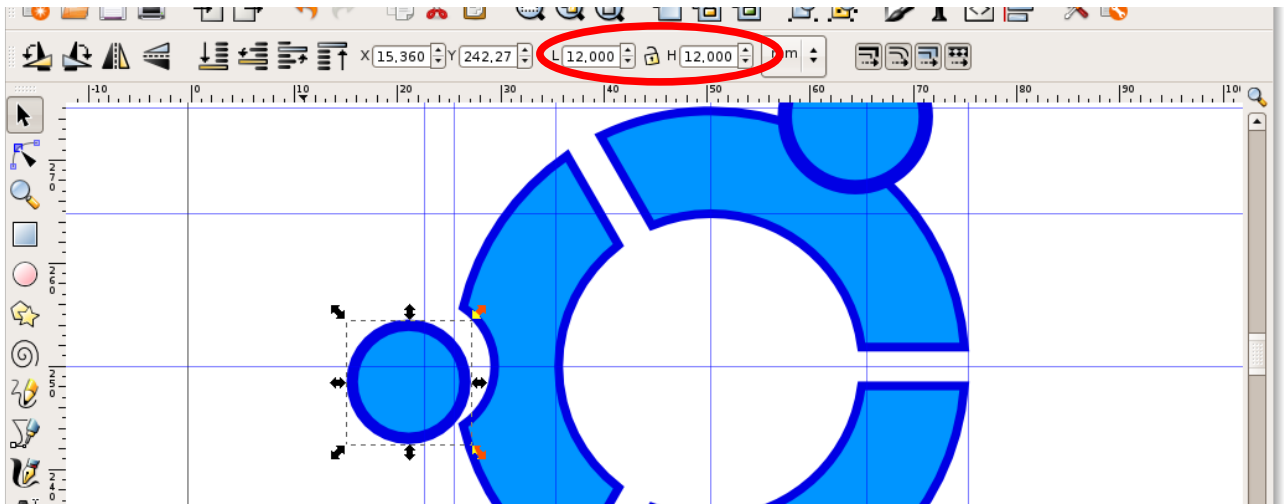

Nous allons de nouveau recentrer le petit cercle en appliquant les formules que nous avons vu précédemment. N'oubliez pas que les résultats peuvent varier selon les véritables distances de vos guides. Nous aurons pour mon cas :

$$22,86 - (12 / 2) = 16,86 \text{ pour X et}$$

$$249,77 - (12 / 2) = 243,77 \text{ pour Y.}$$

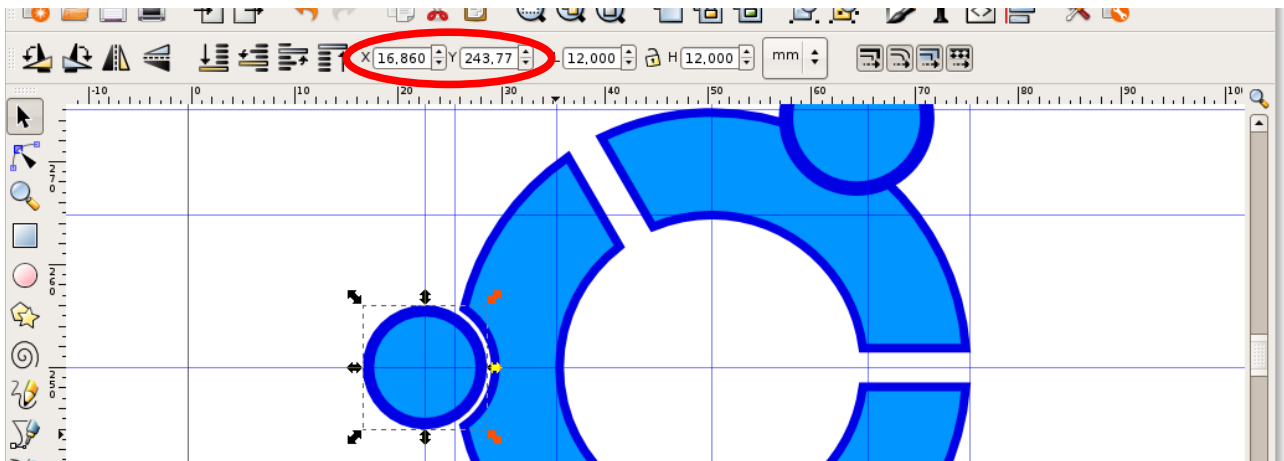

Pour les autres petits cercles, nous allons seulement les sélectionner à tour de rôle avec le grand cercle au milieu et appliquer la différence.

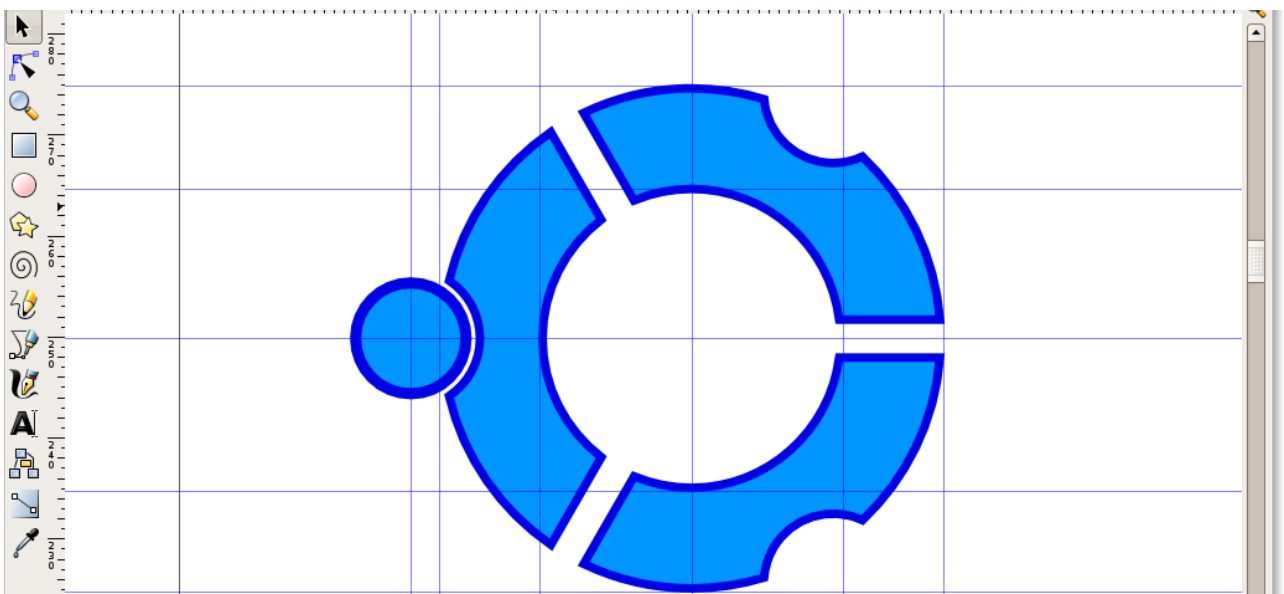
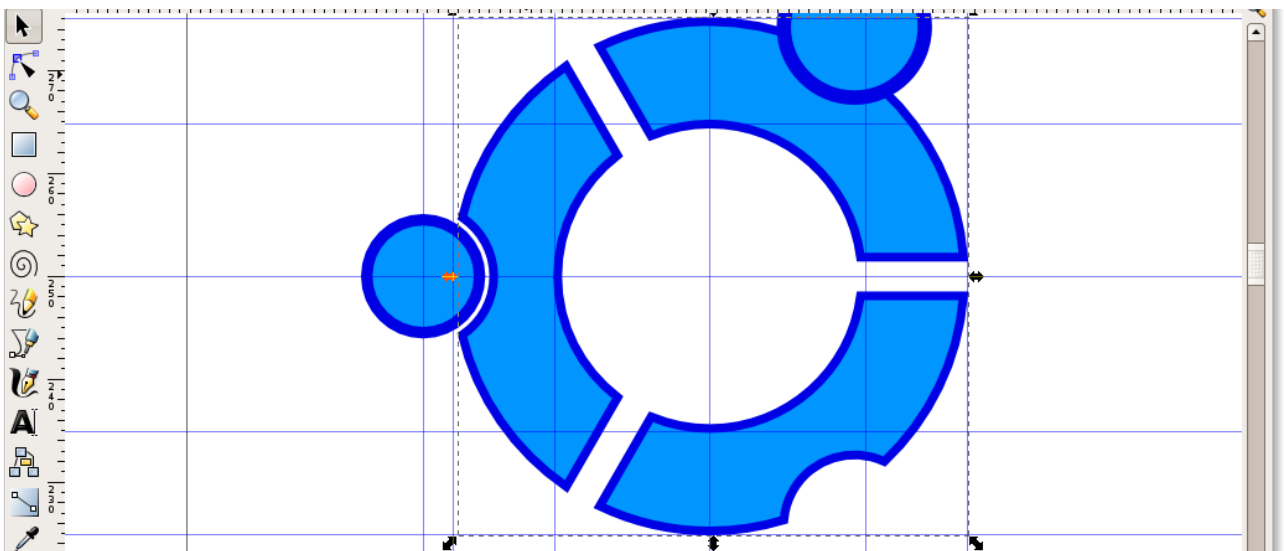

Maintenant sélectionner le cercle à l'ouest et le dupliquer. Cliquer une fois dessus pour faire apparaître les points de rotation et déplacer le centre de rotation vers le centre du grand cercle s'il ne s'y trouve pas déjà.

Faire une rotation à 120°.

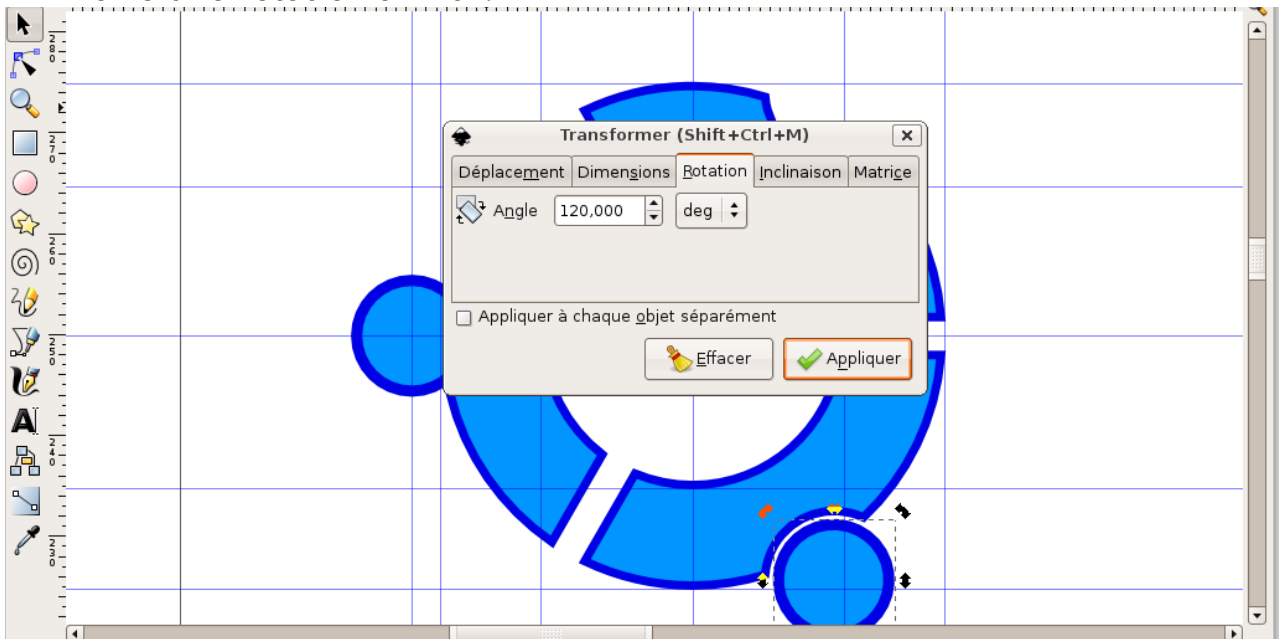

Dupliquer le nouveau petit cercle et faire encore une fois une rotation à 120° et le logo a définitivement pris forme.

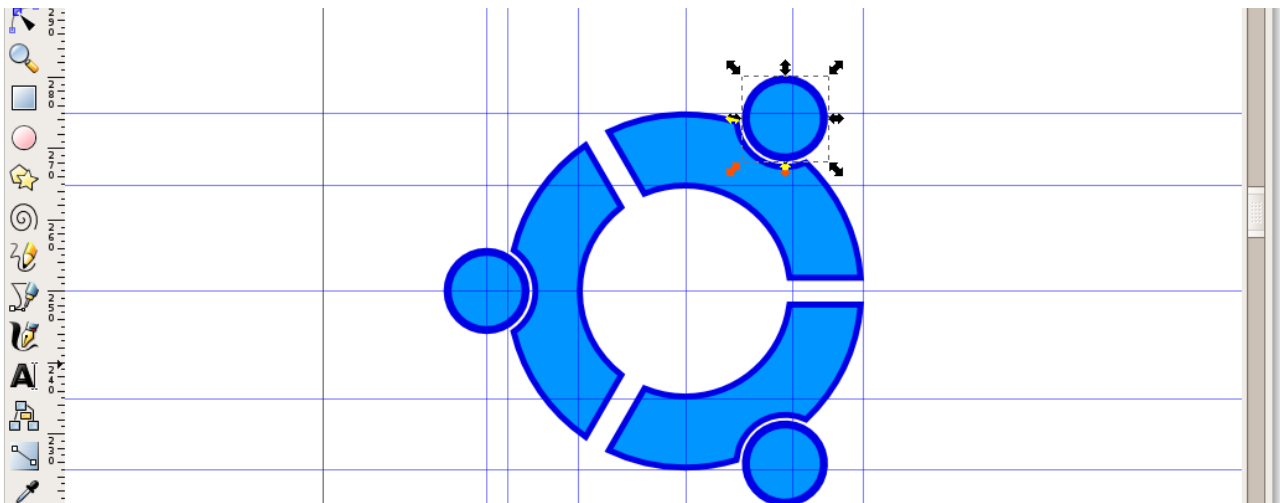

Nous allons maintenant colorier le logo. D'abord la tête nord-est. Cliquer une fois dessus avec la flèche de sélection pour le sélectionner, ensuite appeler la boîte de dialogue « Remplissage et bordure » à partir de la barre d'outils.

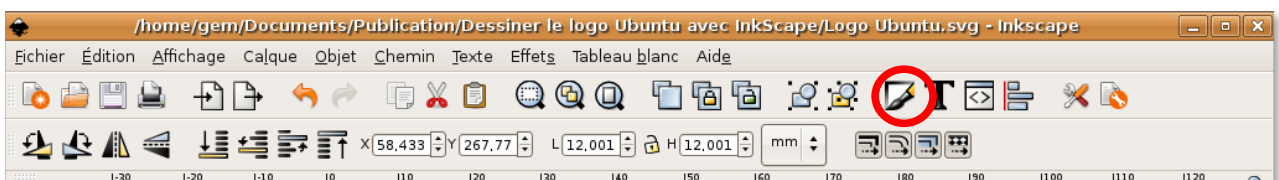

Sous l'onglet « Remplissage » utiliser les valeurs chromatiques suivantes : R:201 V:0 B:22. Sous l'onglet « Remplissage du contour », choisissez « pas de remplissage ». On refait la même chose pour les têtes sud-

est et ouest avec respectivement les valeurs chromatiques suivantes : R:255 V:181 B:21 et R:255 V:99 B:9.

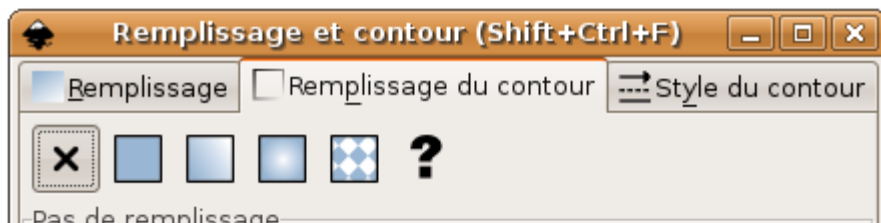
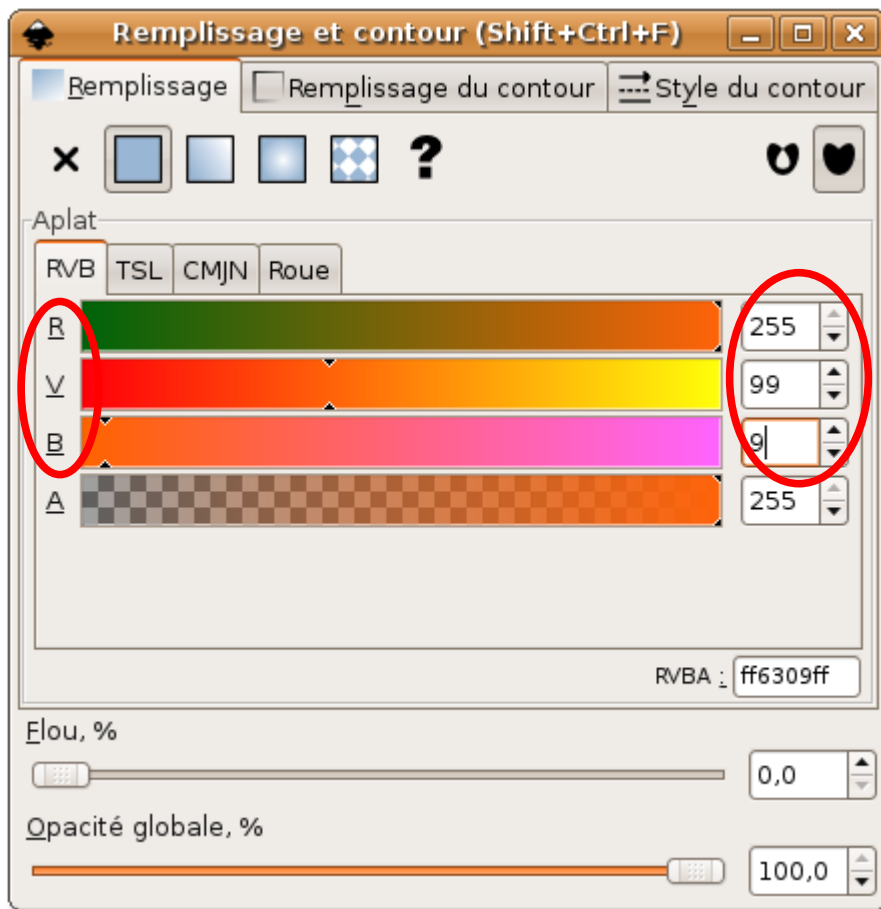

Vous allez vous rendre compte que les bras issus du grand cercle au milieu sont un et ne peuvent pas être peints isolément. Nous allons devoir les découper⁵.

Pour cela, prendre l'outil « Bézier » et tracer une ligne qui va passer à travers les espaces laissés par les bras. Il faut cliquer pour pouvoir donner à chaque fois une nouvelle direction à la ligne (suivez pour cela les numéros sur l'illustration). Notez que cette ligne ne doit pas forcément rejoindre son point de départ. Lorsque vous atteignez le bout, appuyez sur la touche « Enter » pour finir. Cette ligne ne doit pas toucher un bras. Vous pouvez suivre l'illustration suivante.

⁵ La méthode utilisée ici, pour des fins didactiques, est un peu longue. Une méthode plus courte serait de sélectionner le grand cercle puis, dans le menu chemin, cliquer sur la commande « Séparer ». Si c'est celle-ci que vous préférez, sautez les deux prochains paragraphes.

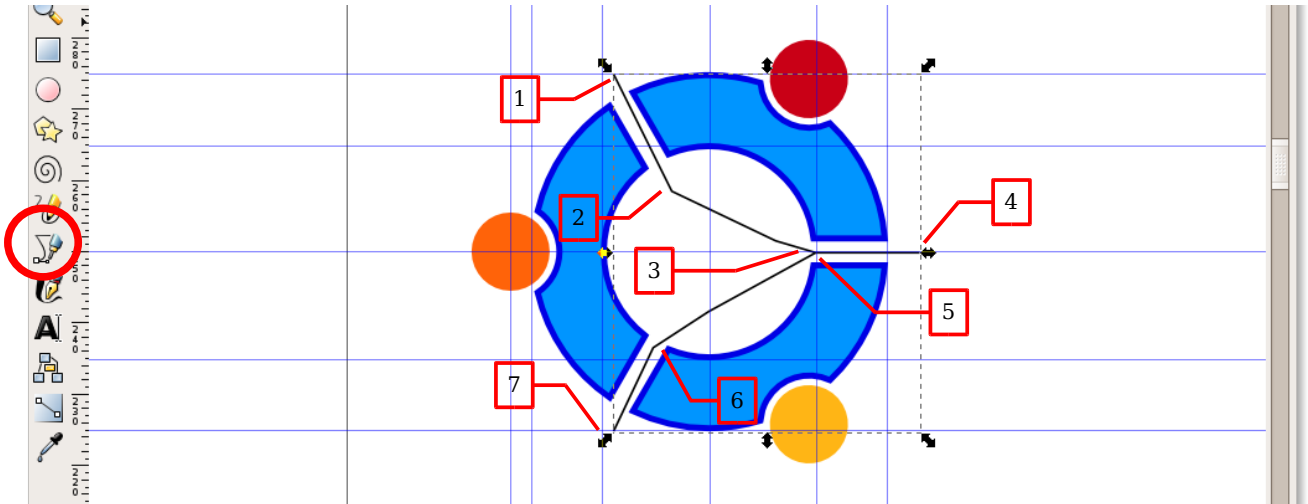

La ligne toujours sélectionnée, maintenir la touche « Shift » appuyé et cliquer sur le grand cercle pour l'ajouter à la sélection. Dans le menu chemin, cliquer sur la commande « Découper les chemins » et les bras sont maintenant indépendants (vos couleurs peuvent être différentes).

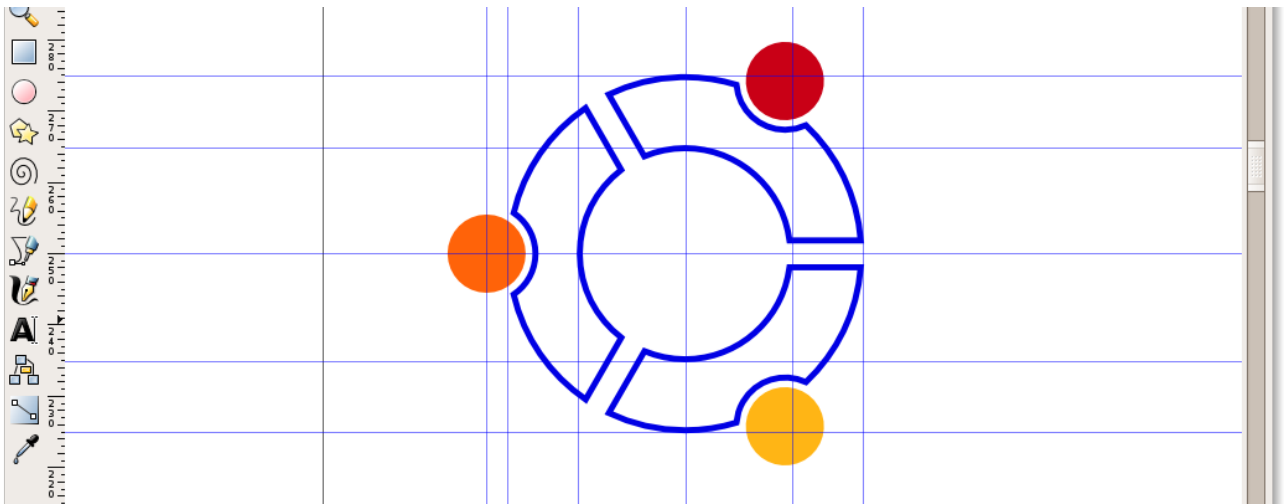

Nous allons les peindre un à un en partant des bras nord-est, avec les valeurs chromatiques suivantes : R:255 V:99 B:9, R:201 V:0 B:22 et R:255 V:181 B:21. Et toujours sans contour. Et c'est la fin de notre aventure.

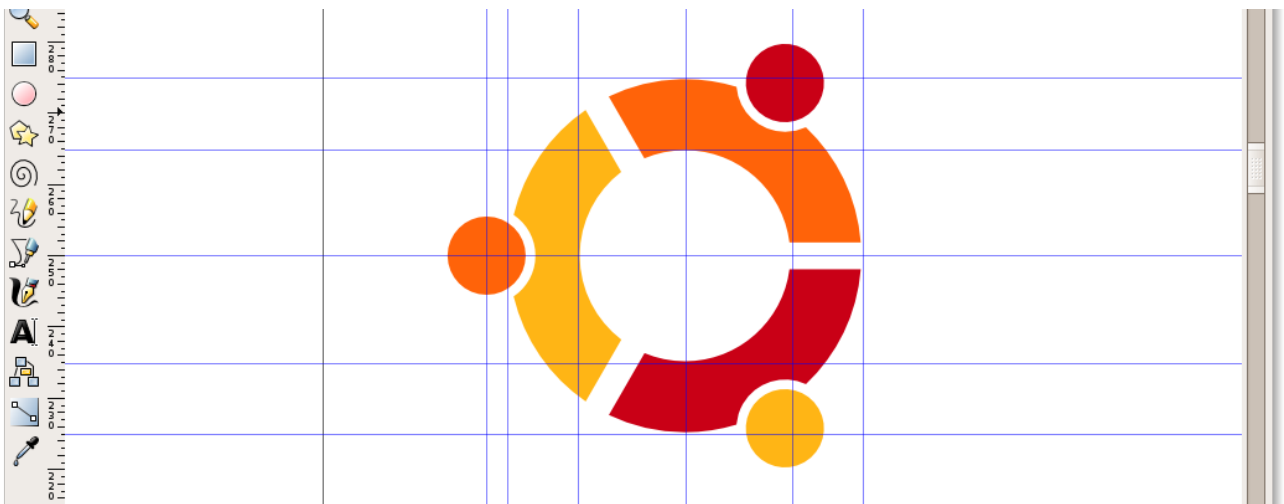

Dans le dessin vectoriel, presque rien n'est jamais fait à l'avance. Pour réussir un projet, vous avez des multiples formes de base que vous devez modifier pour obtenir enfin les formes que vous désirez.

Pour y arriver, vous devez vous habituer à connaître ces moindres formes, leurs propriétés ainsi que les différentes fonctions de leur manipulation.

En général, partez d'une idée très simple, faites l'essentiel, par la suite, vous pourrez laissez libre cour à votre imagination pour améliorer ce que vous avez produit. N'oubliez surtout pas que la beauté réside le plus souvent dans le simple.

Dans ce tutoriel, nous avons fait un effort pour respecter les proportions et les rapports entre les différentes parties de l'ensemble. C'est pourquoi nous avons à la fin un logo harmonieux avec toutes ses parties bien équilibrées. C'est l'un des atouts qu'un infographiste doit développer pour produire des illustrations de qualité. Des éléments ne peuvent pas être placés en désordre sur la feuille. Vous devez toujours veillez à ce que des éléments qui doivent garder une distance constante soient placés avec une exactitude mathématique. Certains détails peuvent vous échapper, parce que votre œil s'est habitué à voir ce que vous avez dans la tête plutôt que ce que vous avez réalisé sur votre écran. Mais sachez que cela sautera aux yeux de quelqu'un d'autre, même au premier coup d'œil.

Rendez-vous à la prochaine aventure !!!



GNU Free Documentation License

Version 1.3, 3 November 2008

Copyright (C) 2000, 2001, 2002, 2007, 2008 Free Software Foundation, Inc.
<<http://fsf.org/>>

Everyone is permitted to copy and distribute verbatim copies of this license document, but changing it is not allowed.

0. PREAMBLE

The purpose of this License is to make a manual, textbook, or other functional and useful document "free" in the sense of freedom: to assure everyone the effective freedom to copy and redistribute it, with or without modifying it, either commercially or noncommercially. Secondly, this License preserves for the author and publisher a way to get credit for their work, while not being considered responsible for modifications made by others.

This License is a kind of "copyleft", which means that derivative works of the document must themselves be free in the same sense. It complements the GNU General Public License, which is a copyleft license designed for free software.

We have designed this License in order to use it for manuals for free software, because free software needs free documentation: a free program should come with manuals providing the same freedoms that the software does. But this License is not limited to software manuals; it can be used for any textual work, regardless of subject matter or whether it is published as a printed book. We recommend this License principally for works whose purpose is instruction or reference.

1. APPLICABILITY AND DEFINITIONS

This License applies to any manual or other work, in any medium, that contains a notice placed by the copyright holder saying it can be distributed under the terms of this License. Such a notice grants a world-wide, royalty-free license, unlimited in duration, to use that work under the conditions stated herein. The "Document", below, refers to any such manual or work. Any member of the public is a licensee, and is addressed as "you". You accept the license if you copy, modify or distribute the work in a way requiring permission under copyright law.

A "Modified Version" of the Document means any work containing the Document or a portion of it, either copied verbatim, or with modifications and/or translated into another language.

A "Secondary Section" is a named appendix or a front-matter section of the Document that deals exclusively with the relationship of the publishers or authors of the Document to the Document's overall subject (or to related matters) and contains nothing that could fall directly within that overall subject. (Thus, if the Document is in part a textbook of mathematics, a Secondary Section may not explain any mathematics.) The relationship could be a matter of historical connection with the subject or with related matters, or of legal, commercial, philosophical, ethical or political position regarding

them.

The "Invariant Sections" are certain Secondary Sections whose titles are designated, as being those of Invariant Sections, in the notice that says that the Document is released under this License. If a section does not fit the above definition of Secondary then it is not allowed to be designated as Invariant. The Document may contain zero Invariant Sections. If the Document does not identify any Invariant Sections then there are none.

The "Cover Texts" are certain short passages of text that are listed, as Front-Cover Texts or Back-Cover Texts, in the notice that says that the Document is released under this License. A Front-Cover Text may be at most 5 words, and a Back-Cover Text may be at most 25 words.

A "Transparent" copy of the Document means a machine-readable copy, represented in a format whose specification is available to the general public, that is suitable for revising the document straightforwardly with generic text editors or (for images composed of pixels) generic paint programs or (for drawings) some widely available drawing editor, and that is suitable for input to text formatters or for automatic translation to a variety of formats suitable for input to text formatters. A copy made in an otherwise Transparent file format whose markup, or absence of markup, has been arranged to thwart or discourage subsequent modification by readers is not Transparent. An image format is not Transparent if used for any substantial amount of text. A copy that is not "Transparent" is called "Opaque".

Examples of suitable formats for Transparent copies include plain ASCII without markup, Texinfo input format, LaTeX input format, SGML or XML using a publicly available DTD, and standard-conforming simple HTML, PostScript or PDF designed for human modification. Examples of transparent image formats include PNG, XCF and JPG. Opaque formats include proprietary formats that can be read and edited only by proprietary word processors, SGML or XML for which the DTD and/or processing tools are not generally available, and the machine-generated HTML, PostScript or PDF produced by some word processors for output purposes only.

The "Title Page" means, for a printed book, the title page itself, plus such following pages as are needed to hold, legibly, the material this License requires to appear in the title page. For works in formats which do not have any title page as such, "Title Page" means the text near the most prominent appearance of the work's title, preceding the beginning of the body of the text.

The "publisher" means any person or entity that distributes copies of the Document to the public.

A section "Entitled XYZ" means a named subunit of the Document whose title either is precisely XYZ or contains XYZ in parentheses following text that translates XYZ in another language. (Here XYZ stands for a specific section name mentioned below, such as "Acknowledgements", "Dedications", "Endorsements", or "History".) To "Preserve the Title" of such a section when you modify the Document means that it remains a section "Entitled XYZ" according to this definition.

The Document may include Warranty Disclaimers next to the notice which states that this License applies to the Document. These Warranty Disclaimers

are considered to be included by reference in this License, but only as regards disclaiming warranties: any other implication that these Warranty Disclaimers may have is void and has no effect on the meaning of this License.

2. VERBATIM COPYING

You may copy and distribute the Document in any medium, either commercially or noncommercially, provided that this License, the copyright notices, and the license notice saying this License applies to the Document are reproduced in all copies, and that you add no other conditions whatsoever to those of this License. You may not use technical measures to obstruct or control the reading or further copying of the copies you make or distribute. However, you may accept compensation in exchange for copies. If you distribute a large enough number of copies you must also follow the conditions in section 3.

You may also lend copies, under the same conditions stated above, and you may publicly display copies.

3. COPYING IN QUANTITY

If you publish printed copies (or copies in media that commonly have printed covers) of the Document, numbering more than 100, and the Document's license notice requires Cover Texts, you must enclose the copies in covers that carry, clearly and legibly, all these Cover Texts: Front-Cover Texts on the front cover, and Back-Cover Texts on the back cover. Both covers must also clearly and legibly identify you as the publisher of these copies. The front cover must present the full title with all words of the title equally prominent and visible. You may add other material on the covers in addition. Copying with changes limited to the covers, as long as they preserve the title of the Document and satisfy these conditions, can be treated as verbatim copying in other respects.

If the required texts for either cover are too voluminous to fit legibly, you should put the first ones listed (as many as fit reasonably) on the actual cover, and continue the rest onto adjacent pages.

If you publish or distribute Opaque copies of the Document numbering more than 100, you must either include a machine-readable Transparent copy along with each Opaque copy, or state in or with each Opaque copy a computer-network location from which the general network-using public has access to download using public-standard network protocols a complete Transparent copy of the Document, free of added material. If you use the latter option, you must take reasonably prudent steps, when you begin distribution of Opaque copies in quantity, to ensure that this Transparent copy will remain thus accessible at the stated location until at least one year after the last time you distribute an Opaque copy (directly or through your agents or retailers) of that edition to the public.

It is requested, but not required, that you contact the authors of the Document well before redistributing any large number of copies, to give them a chance to provide you with an updated version of the Document.

4. MODIFICATIONS

You may copy and distribute a Modified Version of the Document under the conditions of sections 2 and 3 above, provided that you release the Modified Version under precisely this License, with the Modified Version filling the role of the Document, thus licensing distribution and modification of the Modified Version to whoever possesses a copy of it. In addition, you must do these things in the Modified Version:

- A. Use in the Title Page (and on the covers, if any) a title distinct from that of the Document, and from those of previous versions (which should, if there were any, be listed in the History section of the Document). You may use the same title as a previous version if the original publisher of that version gives permission.
- B. List on the Title Page, as authors, one or more persons or entities responsible for authorship of the modifications in the Modified Version, together with at least five of the principal authors of the Document (all of its principal authors, if it has fewer than five), unless they release you from this requirement.
- C. State on the Title page the name of the publisher of the Modified Version, as the publisher.
- D. Preserve all the copyright notices of the Document.
- E. Add an appropriate copyright notice for your modifications adjacent to the other copyright notices.
- F. Include, immediately after the copyright notices, a license notice giving the public permission to use the Modified Version under the terms of this License, in the form shown in the Addendum below.
- G. Preserve in that license notice the full lists of Invariant Sections and required Cover Texts given in the Document's license notice.
- H. Include an unaltered copy of this License.
- I. Preserve the section Entitled "History", Preserve its Title, and add to it an item stating at least the title, year, new authors, and publisher of the Modified Version as given on the Title Page. If there is no section Entitled "History" in the Document, create one stating the title, year, authors, and publisher of the Document as given on its Title Page, then add an item describing the Modified Version as stated in the previous sentence.
- J. Preserve the network location, if any, given in the Document for public access to a Transparent copy of the Document, and likewise the network locations given in the Document for previous versions it was based on. These may be placed in the "History" section. You may omit a network location for a work that was published at least four years before the Document itself, or if the original publisher of the version it refers to gives permission.
- K. For any section Entitled "Acknowledgements" or "Dedications", Preserve the Title of the section, and preserve in the section all the substance and tone of each of the contributor acknowledgements and/or dedications given therein.
- L. Preserve all the Invariant Sections of the Document, unaltered in their text and in their titles. Section numbers or the equivalent are not considered part of the section titles.
- M. Delete any section Entitled "Endorsements". Such a section may not

- be included in the Modified Version.
- N. Do not retitle any existing section to be Entitled "Endorsements" or to conflict in title with any Invariant Section.
- O. Preserve any Warranty Disclaimers.

If the Modified Version includes new front-matter sections or appendices that qualify as Secondary Sections and contain no material copied from the Document, you may at your option designate some or all of these sections as invariant. To do this, add their titles to the list of Invariant Sections in the Modified Version's license notice. These titles must be distinct from any other section titles.

You may add a section Entitled "Endorsements", provided it contains nothing but endorsements of your Modified Version by various parties--for example, statements of peer review or that the text has been approved by an organization as the authoritative definition of a standard.

You may add a passage of up to five words as a Front-Cover Text, and a passage of up to 25 words as a Back-Cover Text, to the end of the list of Cover Texts in the Modified Version. Only one passage of Front-Cover Text and one of Back-Cover Text may be added by (or through arrangements made by) any one entity. If the Document already includes a cover text for the same cover, previously added by you or by arrangement made by the same entity you are acting on behalf of, you may not add another; but you may replace the old one, on explicit permission from the previous publisher that added the old one.

The author(s) and publisher(s) of the Document do not by this License give permission to use their names for publicity for or to assert or imply endorsement of any Modified Version.

5. COMBINING DOCUMENTS

You may combine the Document with other documents released under this License, under the terms defined in section 4 above for modified versions, provided that you include in the combination all of the Invariant Sections of all of the original documents, unmodified, and list them all as Invariant Sections of your combined work in its license notice, and that you preserve all their Warranty Disclaimers.

The combined work need only contain one copy of this License, and multiple identical Invariant Sections may be replaced with a single copy. If there are multiple Invariant Sections with the same name but different contents, make the title of each such section unique by adding at the end of it, in parentheses, the name of the original author or publisher of that section if known, or else a unique number. Make the same adjustment to the section titles in the list of Invariant Sections in the license notice of the combined work.

In the combination, you must combine any sections Entitled "History" in the various original documents, forming one section Entitled "History"; likewise combine any sections Entitled "Acknowledgements", and any sections Entitled "Dedications". You must delete all sections Entitled "Endorsements".

6. COLLECTIONS OF DOCUMENTS

You may make a collection consisting of the Document and other documents

released under this License, and replace the individual copies of this License in the various documents with a single copy that is included in the collection, provided that you follow the rules of this License for verbatim copying of each of the documents in all other respects.

You may extract a single document from such a collection, and distribute it individually under this License, provided you insert a copy of this License into the extracted document, and follow this License in all other respects regarding verbatim copying of that document.

7. AGGREGATION WITH INDEPENDENT WORKS

A compilation of the Document or its derivatives with other separate and independent documents or works, in or on a volume of a storage or distribution medium, is called an "aggregate" if the copyright resulting from the compilation is not used to limit the legal rights of the compilation's users beyond what the individual works permit. When the Document is included in an aggregate, this License does not apply to the other works in the aggregate which are not themselves derivative works of the Document.

If the Cover Text requirement of section 3 is applicable to these copies of the Document, then if the Document is less than one half of the entire aggregate, the Document's Cover Texts may be placed on covers that bracket the Document within the aggregate, or the electronic equivalent of covers if the Document is in electronic form. Otherwise they must appear on printed covers that bracket the whole aggregate.

8. TRANSLATION

Translation is considered a kind of modification, so you may distribute translations of the Document under the terms of section 4. Replacing Invariant Sections with translations requires special permission from their copyright holders, but you may include translations of some or all Invariant Sections in addition to the original versions of these Invariant Sections. You may include a translation of this License, and all the license notices in the Document, and any Warranty Disclaimers, provided that you also include the original English version of this License and the original versions of those notices and disclaimers. In case of a disagreement between the translation and the original version of this License or a notice or disclaimer, the original version will prevail.

If a section in the Document is Entitled "Acknowledgements", "Dedications", or "History", the requirement (section 4) to Preserve its Title (section 1) will typically require changing the actual title.

9. TERMINATION

You may not copy, modify, sublicense, or distribute the Document except as expressly provided under this License. Any attempt otherwise to copy, modify, sublicense, or distribute it is void, and will automatically terminate your rights under this License.

However, if you cease all violation of this License, then your license from a particular copyright holder is reinstated (a) provisionally, unless and until the

copyright holder explicitly and finally terminates your license, and (b) permanently, if the copyright holder fails to notify you of the violation by some reasonable means prior to 60 days after the cessation.

Moreover, your license from a particular copyright holder is reinstated permanently if the copyright holder notifies you of the violation by some reasonable means, this is the first time you have received notice of violation of this License (for any work) from that copyright holder, and you cure the violation prior to 30 days after your receipt of the notice.

Termination of your rights under this section does not terminate the licenses of parties who have received copies or rights from you under this License. If your rights have been terminated and not permanently reinstated, receipt of a copy of some or all of the same material does not give you any rights to use it.

10. FUTURE REVISIONS OF THIS LICENSE

The Free Software Foundation may publish new, revised versions of the GNU Free Documentation License from time to time. Such new versions will be similar in spirit to the present version, but may differ in detail to address new problems or concerns. See <http://www.gnu.org/copyleft/>.

Each version of the License is given a distinguishing version number. If the Document specifies that a particular numbered version of this License "or any later version" applies to it, you have the option of following the terms and conditions either of that specified version or of any later version that has been published (not as a draft) by the Free Software Foundation. If the Document does not specify a version number of this License, you may choose any version ever published (not as a draft) by the Free Software Foundation. If the Document specifies that a proxy can decide which future versions of this License can be used, that proxy's public statement of acceptance of a version permanently authorizes you to choose that version for the Document.

11. RELICENSING

"Massive Multiauthor Collaboration Site" (or "MMC Site") means any World Wide Web server that publishes copyrightable works and also provides prominent facilities for anybody to edit those works. A public wiki that anybody can edit is an example of such a server. A "Massive Multiauthor Collaboration" (or "MMC") contained in the site means any set of copyrightable works thus published on the MMC site.

"CC-BY-SA" means the Creative Commons Attribution-Share Alike 3.0 license published by Creative Commons Corporation, a not-for-profit corporation with a principal place of business in San Francisco, California, as well as future copyleft versions of that license published by that same organization.

"Incorporate" means to publish or republish a Document, in whole or in part, as part of another Document.

An MMC is "eligible for relicensing" if it is licensed under this License, and if all works that were first published under this License somewhere other than this MMC, and subsequently incorporated in whole or in part into the MMC, (1) had no cover texts or invariant sections, and (2) were thus incorporated prior to November 1, 2008.

The operator of an MMC Site may republish an MMC contained in the site under CC-BY-SA on the same site at any time before August 1, 2009, provided the MMC is eligible for relicensing.

ADDENDUM: How to use this License for your documents

To use this License in a document you have written, include a copy of the License in the document and put the following copyright and license notices just after the title page:

Copyright (c) YEAR YOUR NAME.
Permission is granted to copy, distribute and/or modify this document under the terms of the GNU Free Documentation License, Version 1.3 or any later version published by the Free Software Foundation; with no Invariant Sections, no Front-Cover Texts, and no Back-Cover Texts. A copy of the license is included in the section entitled "GNU Free Documentation License".

If you have Invariant Sections, Front-Cover Texts and Back-Cover Texts, replace the "with...Texts." line with this:

with the Invariant Sections being LIST THEIR TITLES, with the Front-Cover Texts being LIST, and with the Back-Cover Texts being LIST.

If you have Invariant Sections without Cover Texts, or some other combination of the three, merge those two alternatives to suit the situation.

If your document contains nontrivial examples of program code, we recommend releasing these examples in parallel under your choice of free software license, such as the GNU General Public License, to permit their use in free software.