



Blog du Prof T.I.M.

Technologies Informatique & Multimédia – Lycée du Mené



Seconde Professionnelle – CAP Fleuriste – Td Inkscape n°1 – Réaliser un crayon

Table des matières

1- Réalisation un crayon avec de formes simples..... 1

Les sources qui m'ont aidé à réaliser cet TP :

- TP images Inkscape Université de Strasbourg, Environnements Informatiques

Ce document est soumis à la licence GNU FDL. Cela signifie qu'il est libre de droits.

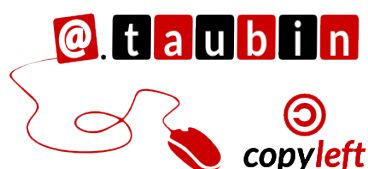

Seconde Professionnelle – CAP Fleuriste – Td Inkscape n°1 – Réaliser un crayon

1- Réalisation un crayon avec de formes simples

Nous allons réaliser un « Crayon ».

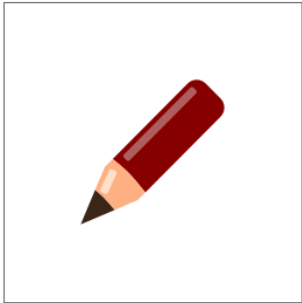

Vous pouvez regarder la vidéo :

- <https://youtu.be/UwJ1VDH0g0U>

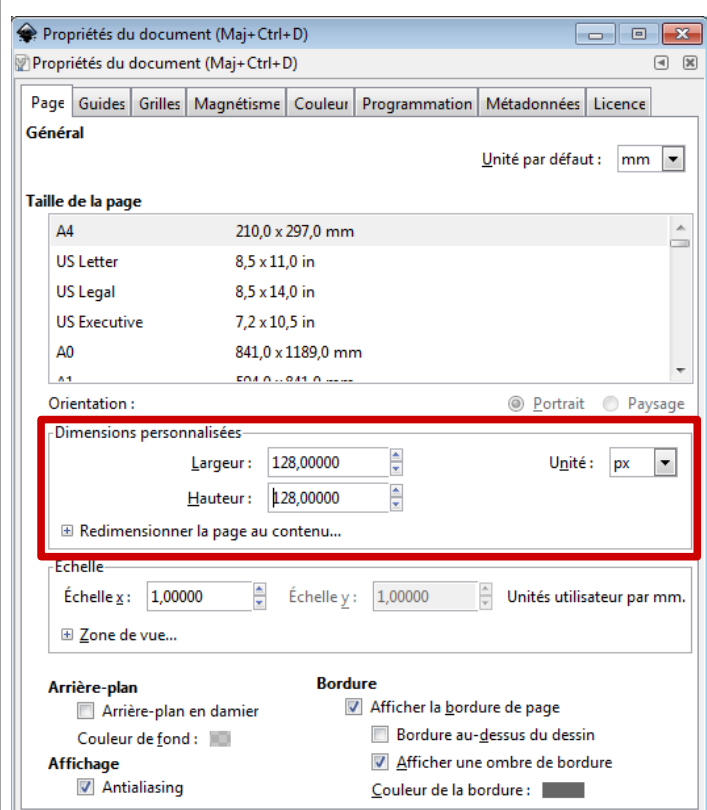

Manipulations	Copies d'écran
<p>Ouvrir un nouveau document :</p> <p>Fichier > Propriétés de document -</p> <p>Maj+CTRL+D</p> <p>Entrer des dimensions de 128 x 128 pixels.</p> <p>Faire Affichage > Zoom > Page - 5 pour centrer la vue sur votre nouvelle zone de travail.</p>	

Manipulations

Prendre l'outil de création de rectangle (F4)

Tracer votre première forme

Retirer les contours : Objet > Remplissage et contour- Maj+CTRL+ F

Onglet contour : supprimer le contour

Entrer les valeurs suivantes : 60 pixels de largeur et 20 pixels de hauteur.

Copies d'écran

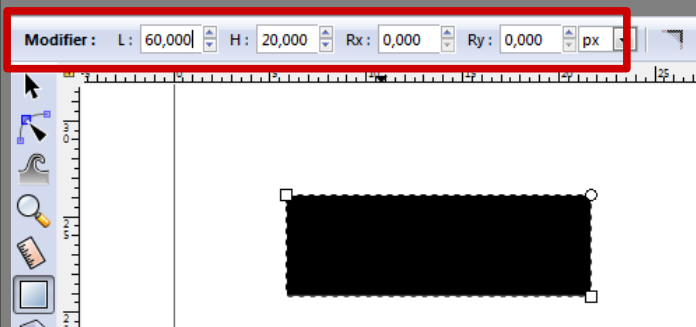
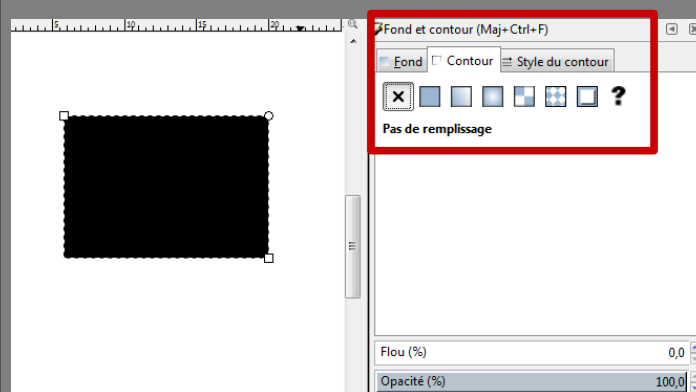
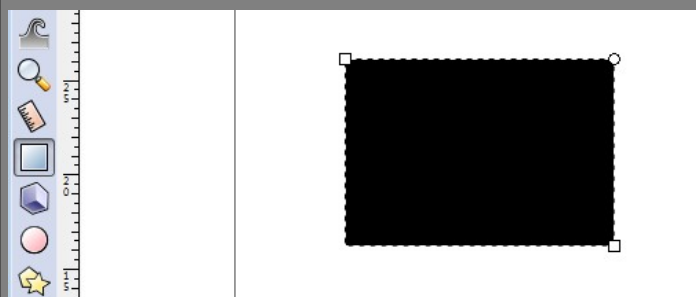

Manipulations

Cliquer sur l'outil de création de polygones/étoiles et cocher l'option Polygones.

Réduire le nombre de sommets à 3 et appliquer un arrondi à 0,003.

Tracer le triangle en maintenant la touche Ctrl enfoncée pour contraindre la forme à respecter des angles de 45°.

Reprenez l'outil de sélection et transformation (F1),

Ajuster la hauteur à 20 pixels.

Positionner vos deux formes l'une à côté de l'autre.

Faire Objet > Aligner et Distribuer - Maj+CTRL+A

Aligner sur leur axe horizontal.

Sélectionner le rectangle seul, puis cliquer sur l'outil d'édition des nœuds (F2).

Des points de manipulation apparaissent autour de votre forme. Saisir le point rond, qui permet d'arrondir les angles d'une forme, et l'utiliser sur votre rectangle.

Sélectionner vos deux formes, cliquez sur l'outil d'édition des nœuds – F2.

Les convertir en chemins : Chemin > Objet en chemin - Ctrl+Maj+C.

Des points de contrôle apparaissent alors autour des objets, qui permettront leur manipulation.

Copies d'écran

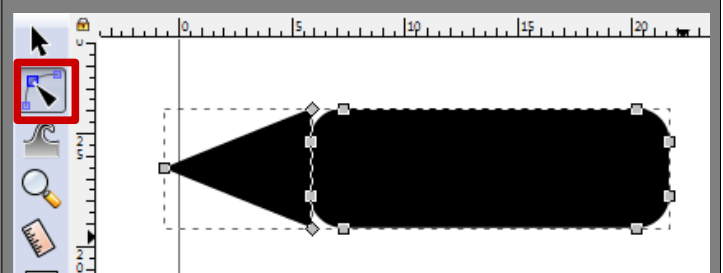
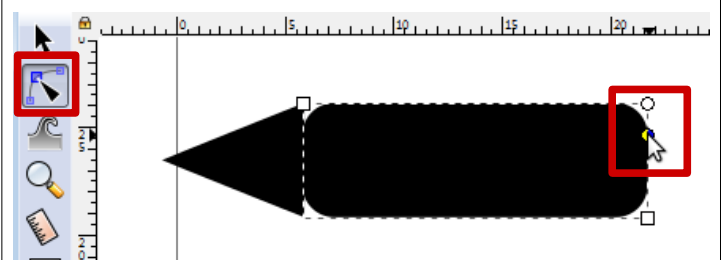
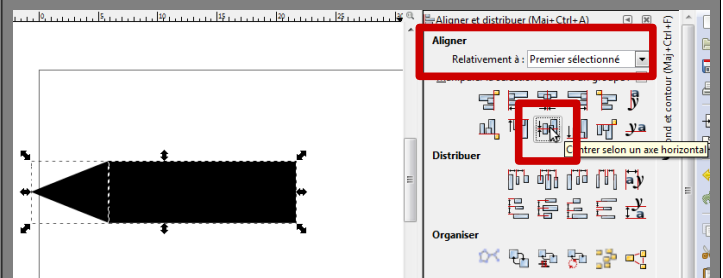
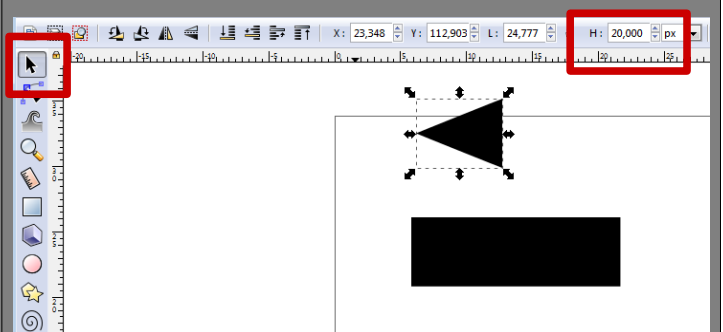
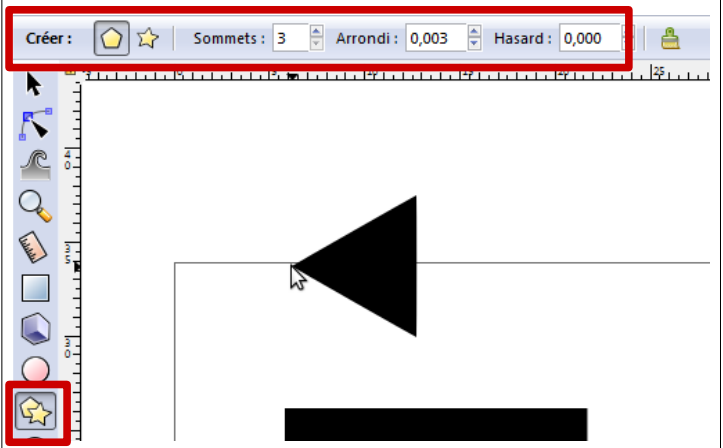

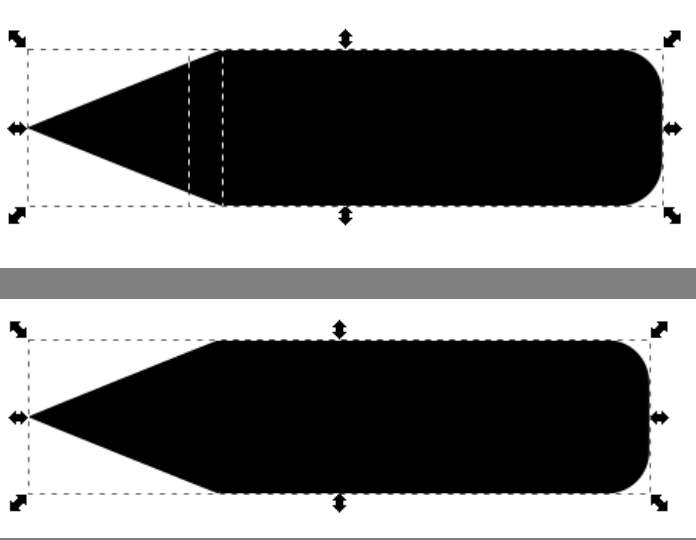
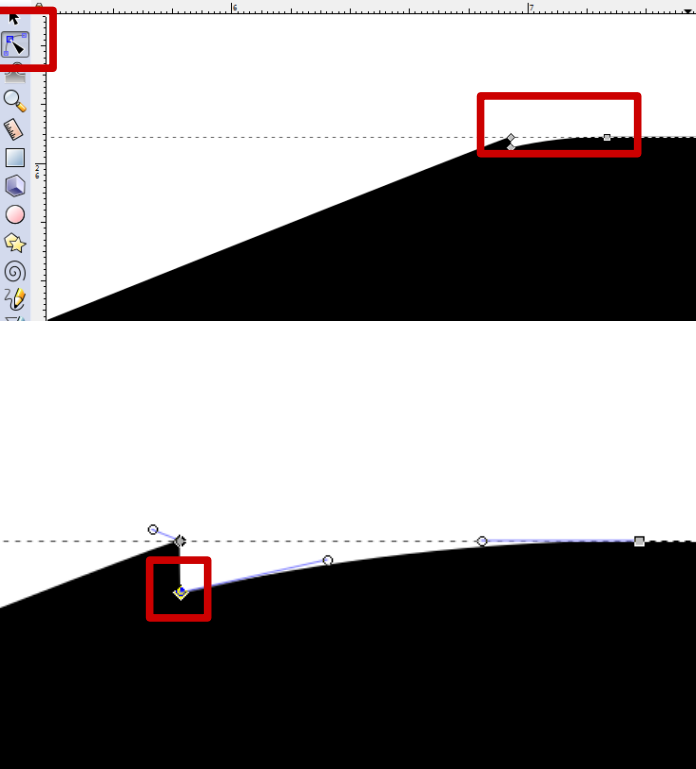
Manipulations	Copies d'écran
<p>Ajuster la position des 2 formes :</p> <p>Cliquer sur le triangle et le faire reculer vers le rectangle à l'aide de la flèche droite du clavier.</p>	
<p>Sélectionner tout avec CTRL+A puis fusionner les 2 formes : Chemins > Union.</p>	
<p>La forme comporte des défauts. Pour les voir, zoomer (Ctrl+Roulette).</p> <p>Sélectionner le nœud du bas et le supprimer (touche Suppr du clavier).</p>	

Manipulations

Prendre la poignée du nœud de droite et la déposer sur le nœud de gauche.
Faire le même travail pour le bas du crayon.

Copies d'écran

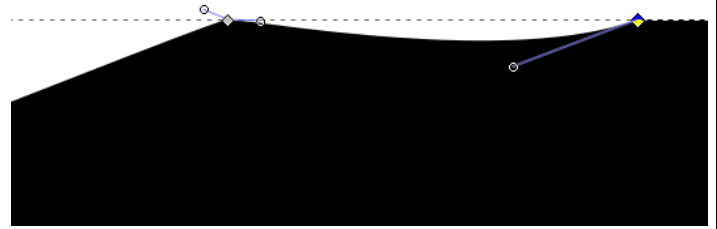

Créer un rectangle de 15 pixels de large.
Le disposer comme ci-contre.

Le transformer en chemins : Chemin > Objet en chemin.

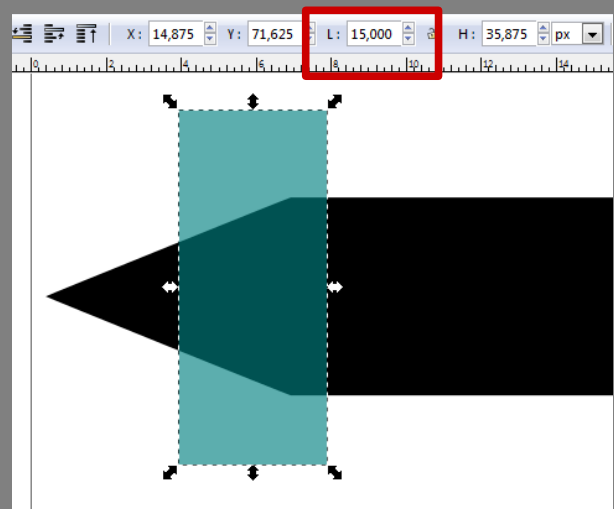

Sélectionner tour à tour chacun des segments des côtés du rectangle et cliquer sur insérer un nouveau nœud dans le segment sélectionné.

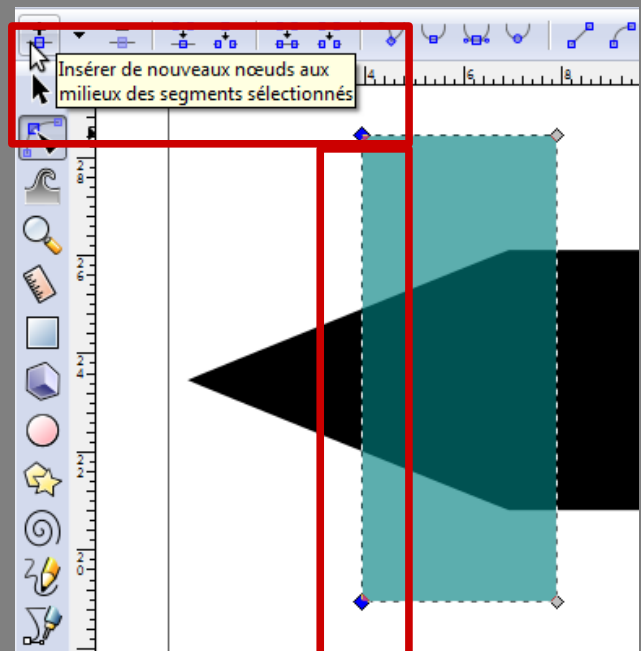

Manipulations

Copies d'écran

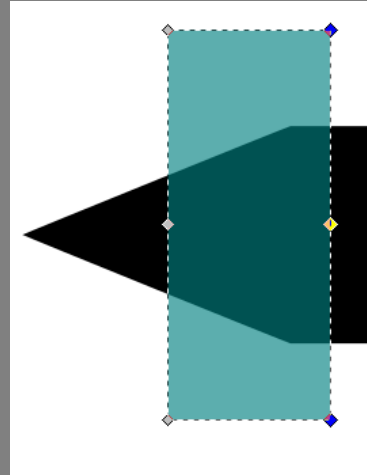

Sélectionner ces deux nouveaux nœuds en maintenant la touche Shift enfoncée puis cliquer sur Rendre les nœuds symétriques.

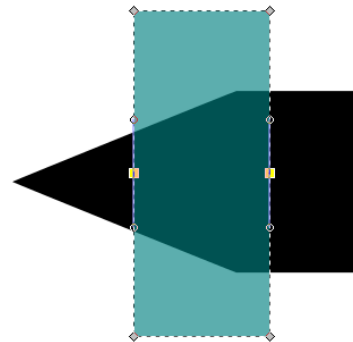
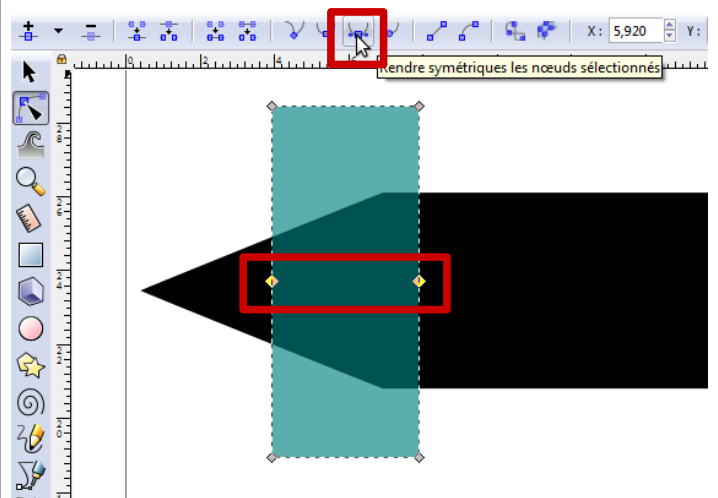

Déplacer légèrement les nœuds vers la droite en maintenant la touche CTRL enfoncée. Ajuster en tirant sur les poignées des nœuds pour obtenir une courbe harmonieuse.

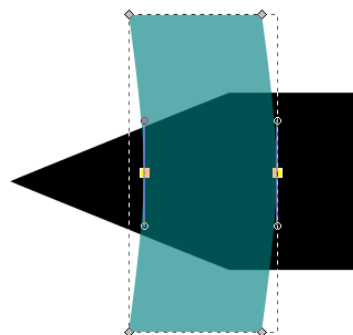

Manipulations



Sélectionner les 2 objets et les dupliquer –
CTRL + D

Faire Chemin > Intersection

Dupliquer le nouvel objet avec CTRL+D puis le
positionner sur le crayon.

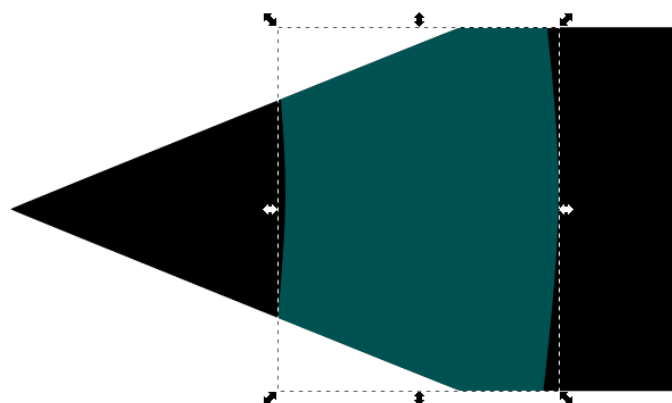
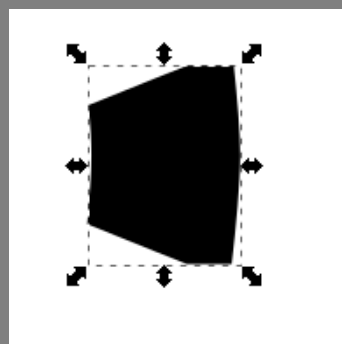
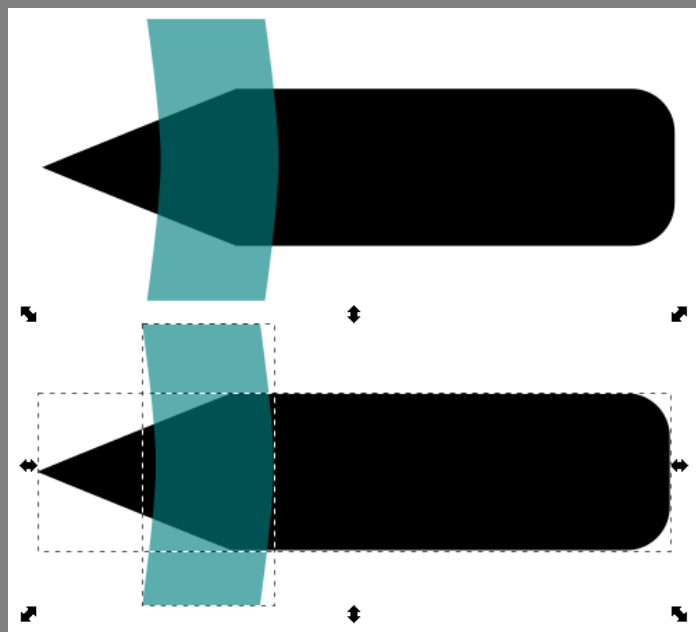
Copies d'écran

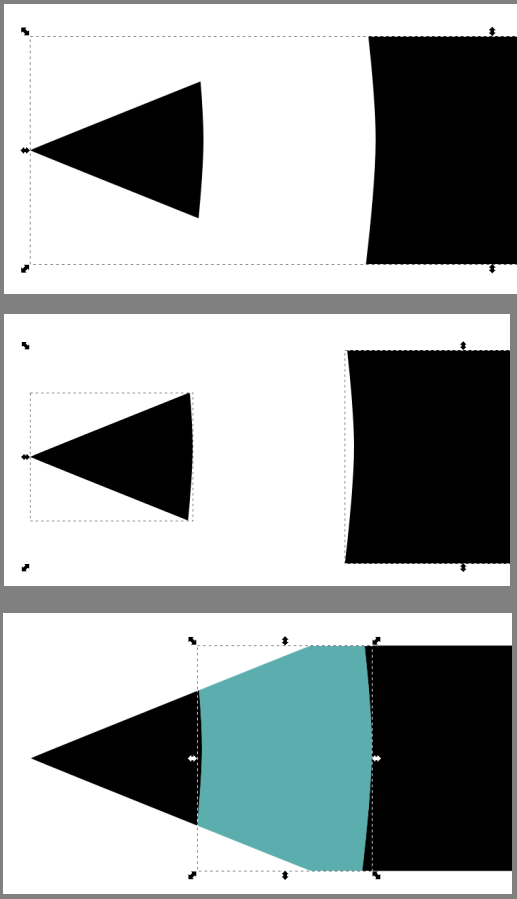

Manipulations	Copies d'écran
<p>Sélectionner les 2 objets puis faire :</p> <ul style="list-style-type: none"> • Chemin > Différence • Chemin > Séparer <p>Re-positionner ensuite l'élément manquant.</p>	
<p>Choisir des couleurs pour les 3 éléments.</p>	
<p>Sélectionner vos trois objets puis cliquer une seconde fois dessus.</p> <p>Appliquer une rotation : en maintenant la touche Ctrl, on contraint la rotation à des angles de 45°</p> <p>On peut améliorer le rendu en faisant des rectangles arrondis pour faire un effet de reflet sur le crayon.</p>	